

LOS YAGUA

Tanith Olórtgui

Entre los grupos etnolingüísticos que habitan los húmedos bosques tropicales de la cuenca amazónica en el oriente peruano, se encuentran los yagua, una sociedad de 3.000 a 3.500 individuos con patrón de localización extremadamente disperso y cuyos grupos locales están diseminados a ambos lados del Amazonas y se extienden al norte, hasta el río Yaguas (afluente del Putumayo) y al Sur hasta el río Yaraví. Su territorio está comprendido entre los 70°-73° de Long. Oeste y 2°05'-4°05' de Lat. Sur. Cubre una superficie de más de 70.000 km². Los yagua se localizan en las tierras altas interfluviales que no son tocadas por la crecida de los grandes ríos.

El asentamiento disperso es una de las características de la sociedad yagua. Las comunidades vecinas generalmente están ligadas por el parentesco y comprometidas en los intercambios matrimoniales y económicos. Los yagua cambian a menudo (a veces cada año) de residencia por razones inherentes a su tipo de sociedad (guerras frecuentes, muerte de una persona, migraciones de caza, chamanismo, etc.). Hoy las migraciones yagua son en parte controladas y determinadas por la sociedad mestiza. La base de este estudio es la Comunidad Nativa Yagua de San José en el río Loreto- Yacu (afluente del río Amazonas por la margen izquierda). Los datos fueron recogidos durante la visita de campo realizada en Agosto 1985.

MEDIO AMBIENTE TRADICIONAL

Los yagua ocupan, con algunas diferencias, el mismo territorio desde hace por lo menos cuatro siglos.

Este territorio se compone de una vasta llanura recubierta de una densa vegetación y cuya altitud media no sobrepasa los 100 m.s.n.m. con algunas excepciones. La mayor parte de las tierras bajas ribereñas es inundada varios meses al año. En cambio las tierras altas interfluviales no son tocadas por la crecida de los grandes ríos y esto hace que no sean jamás inundadas aún cuando una fuerte lluvia acarree la crecida instantánea de pequeños cursos de agua.

LOS YAGUA UBICACION



Los yagua tradicionalmente construían su vivienda sobre una promi-nencia apartada, distanciada de los grandes ríos, pero próxima a un curso de agua del que tomaba a veces el nombre.

Los yagua respetaban grandes distancias entre los diferentes parajes residenciales. No era raro caminar varias horas para ir de una comunidad a otra. Estas estaban unidas por pistas forestales: "trochas" cuidadas por los mismos yagua. El paraje se componía generalmente de una casa colectiva del tipo "COCAMERA", rodeada de construcciones anexas: casas familiares para dormir (chozas dormitorio) y cocinas familiares.

Las construcciones se erigían apartadas de las trochas frecuentadas. Varias "falsas trochas" estaban trazadas de una parte a otra del sendero principal. La que conducía al emplazamiento era cuidadosamente disimulada por ramajes y/o interrupciones de pista. Estas protecciones reflejaban el estado de inseguridad permanente que reinaba en la época.

Cada núcleo habitacional, formado por una o varias casas, era económica y políticamente independiente. En algunos casos los núcleos habitacionales que mantenían relaciones de intercambio, generalmente de mujeres para el matrimonio, tenían una ubicación geográfica próxima de otro.

LA VIVIENDA COLECTIVA

Los nativos construían sus casas de palos y hojas. Sin embargo la forma de combinar esos palos y esas hojas dió origen a varios modelos de viviendas. La vigencia de un determinado modelo para cada uno de los grupos nativos, fue sin duda un rasgo de la tradición cultural respectiva, pero también una imposición del medio ecológico y una exigencia de seguridad. Asimismo, el mayor o menor peligro de ataque en que se encontraba el grupo, debió condicionar el tipo de casa.

Refiriéndose en concreto a la gran casa comunal, se tiene cuatro modelos diferentes vigentes todavía en algunos grupos nativos.

MODELO 1 : Este modelo es muy simple, tiene forma elíptica u ovalada, aunque puede tomar también la forma rectangular. La estructura está compuesta de varios horcones sobre los que se apoya un techo de varillas y hojas. No tiene cerco o paredes. Es un modelo usado actualmente por los Secoyas. Este modelo sólo podía usarse en lugares donde no hubiese mosquitos.

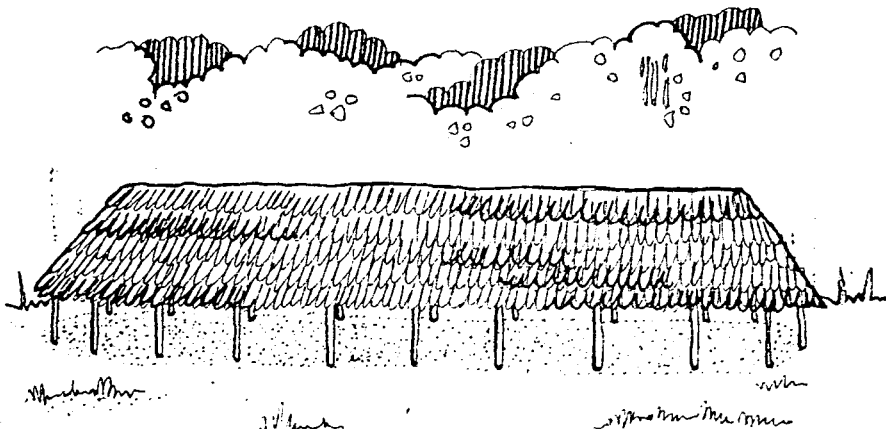

MODELO 2 : Este tipo de casa es de forma rectangular. No existe distinción entre techo y paredes, descendiendo las hojas hasta el suelo. Es el tipo de casa comunal que tienen actualmente los Mayorunas.

Mayorunas

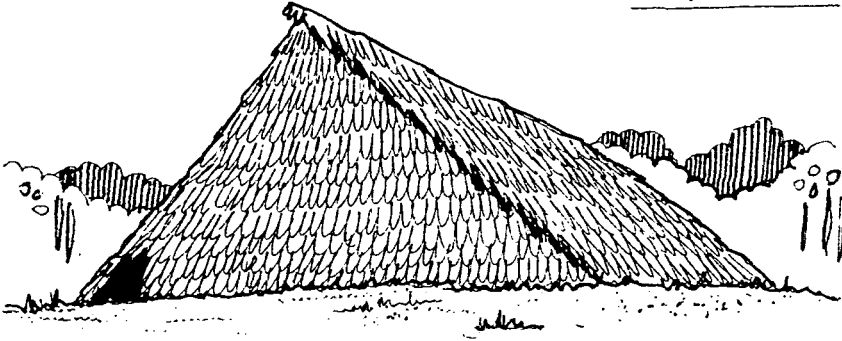

MODELO 3 : El ejemplo más conocido es la “jibaría” casa comunal de los Jíbaros, ordinariamente de forma ovalada o elíptica, aunque puede tomar también la forma rectangular. Las estructuras del techo y de las paredes están diferenciadas. El techo de varas y hojas descansa sobre una fila de horcones; y estos mismos horcones sirven de apoyo a la paredes de ripa que cercan la casa. Según el testimonio de los misioneros fue un modelo muy usado.

Jíbaros

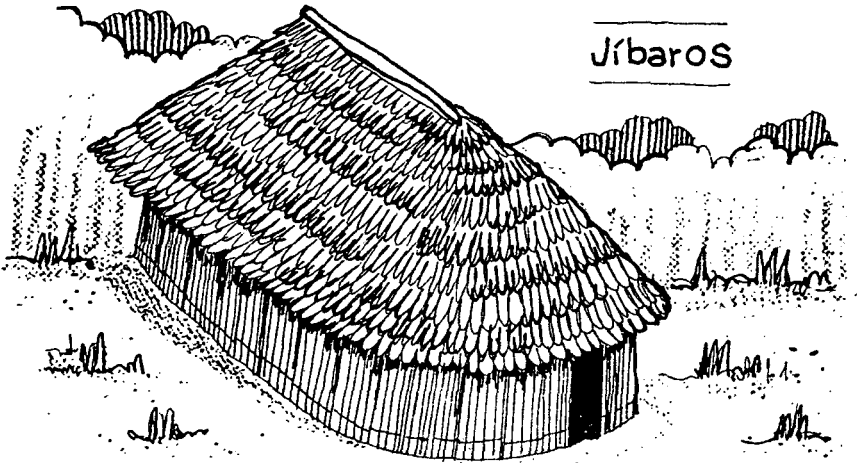

MODELO 4 : Parece que en su forma primitiva, este modelo ha tenido forma cónica o de "colmena", pero la forma actual es más bien ovalada o elíptica, como puede verse en algún grupo de Yagua y Witoto. La estructura no hace distinción entre techo y paredes, sino que las hojas descenden hasta el suelo, en plano inclinado. De esta forma la casa queda totalmente cerrada, con una o dos puertas de acceso.

Este último modelo es el tradicional entre los Yagua, el cual será objeto de análisis del presente estudio.

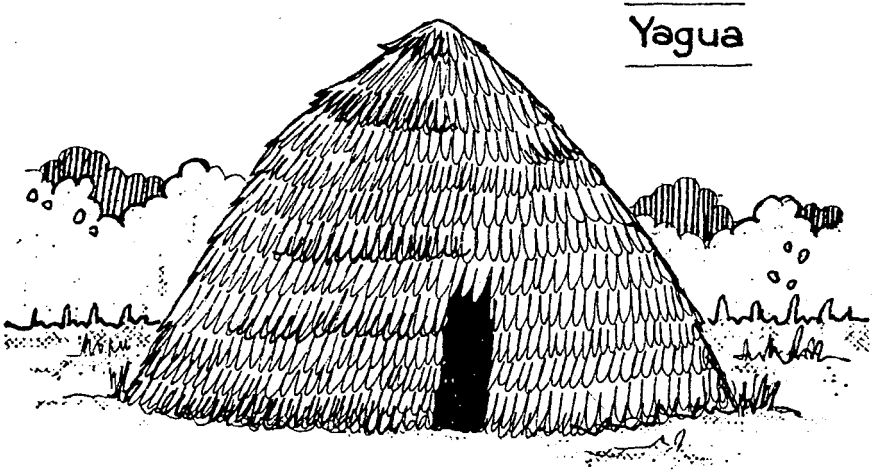

ARMAZON DE UNA COCAMERA
YAGUA

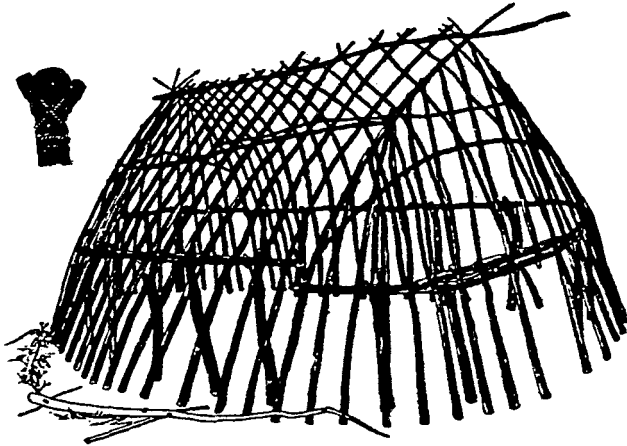

SEGUN FEJOS, P 1943

VIVIENDA COLECTIVA YAGUA-COCAMERA-MOKOMRORE

La gran casa colectiva *mokomrore* "casa-que-sale-del suelo" (porque el tejado descendía hasta el suelo), se eleva en el centro de un lugar limpio, rodeada de un área de jardín.

Los criterios de localización de la cocamera en el medio ambiente eran los siguientes: se elegía un terreno alto, cercano a una fuente de agua, el terreno era propiedad del jefe de la cocamera (por ejemplo en su chacra) y luego la orientación que define el eje de construcción de la casa (este eje era Este/Oeste). Sus dimensiones y su arquitectura podían variar de una región a otra. Según informaciones antiguas, algunas podían alcanzar 30 m. de largo, 20 m. de ancho, y 15 m. de altura.

Se trataba de una habitación amplia de forma ovalada, en planta (a veces redonda) con un techo de un solo agujón. El tejado de dos caras rematadas por dos ábsides formaba las paredes laterales dando a la construcción la apariencia de una enorme hacina de paja. La vivienda estaba así constituida por una sola pieza con un suelo de tierra apisonada. Dos aberturas estaban dispuestas en cada ábside (1).

Según la tradición, la entrada principal se situaba cara al Este, *ñinovia serorejú*: "la-puerta-de-donde-sale-el-sol", orientando la casa en el sentido Este/Oeste.

La otra abertura, *atarorejú ñinemujú*: "la-puerta-por-donde-se-oculta-el-sol", no estaba diametralmente opuesta a la precedente sino orientada más bien hacia el Suroeste. La orientación calculada de las dos aberturas daba el máximo de claridad al interior de la casa, en los dos momentos cruciales de la jornada: en la mañana temprano y en la tarde.

El eje Este/Oeste tiene gran importancia en la vida de los Yagua; Este/Oeste significa el sentido de las migraciones de los antepasados Yagua, de un territorio de origen hasta el territorio actual.

(1) "Las casas de los Yagua son grandes y de forma un poco alargada, son de hojas de palmera que se extienden hasta la tierra, de manera que dan la apariencia de un enorme techo. Cada familia posee dos, una grande, en la que pasan el día; y la otra pequeña, en la que duerme.

Estas construcciones eran en el número de una veintena, vi con pena que las habían contruido sin ningún orden, cada propietario había construido la suya como le parecía.

... La población del pueblo era de quinientos cincuenta a seiscientos individuos.

—Según Castelnau—

(Chaumeil, J.P. 1981-38)

“El dueño de la casa” vivía en la parte del ábside situada frente a la entrada principal. La “puerta del sol poniente” que conducía a las plantaciones, se encuentra pues a su derecha. Las dos aberturas estaban a veces cerradas con dos tejadillos de palma trenzadas, generalmente de *shapaja* (*Scheela*).

La construcción propiamente dicha, que duraba desde quince días a un mes según la importancia de la mano de obra y el tamaño de la casa, precedida de un período preparatorio en el curso del cual el terreno elegido (prominencia), era limpiado cuidadosamente, al mismo tiempo que eran reunidos los materiales que entraban en la composición de la edificación: vigas y postes, hojas unidas en gavilla, lianas enrolladas en ovillos. . . , etc.

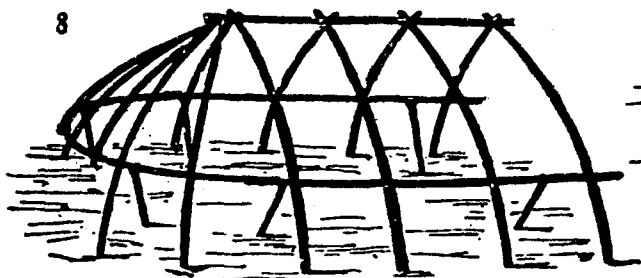

SEGUN TESSMAN, G. 1930

El proceso constructivo seguido era el siguiente: comenzaba con la limpieza del terreno; se marcan luego las distancias con estacas para luego colocar los pilares principales y hacer el “armazón”, las maderas utilizadas son atadijos de trema y *espintana* (*Anonaceae*), se amarraban las uniones con lianas del monte: *Tamshi* (*Carludovica*). Una vez construido el armazón se pasaba a techar la vivienda, primero se tejían las hojas separadamente para atarlas de a cuatro para formar las “crisnejas” (de 2.5 a 3 m. de largo); estas crisnejas eran luego colocadas desde el interior y de abajo hacia arriba, comenzando por el nivel del suelo y sobre los “lados”, siendo recubiertas las ábsides al final. Finalmente para techar la cima de la casa se tejía la *cumba* (se tejían las grandes hojas de palmera con relleno de otras hojas en el interior, formando una especie de *sandwich*). Se tejía los dos tejadillos para las puertas y una vez terminada la cocamera se celebraba una gran fiesta donde se bebía masato (bebida de yuca fermentada). Esta fiesta era la “fiesta-de la-cocamera” *wán-de-rorejunu atjá*”.

La duración teórica de una cocamera es de cinco años, que es el tiempo en que el tejado se tuviera que rehacer. En la práctica, los Yagua no permanecen más de dos a tres años en el mismo sitio. Como se mencionó anteriormente, las razones de este abandono son de origen mágico-religioso (enfermedad, muerte, brujería), estratégico (el estado permanente de guerra), también la escasez de casa los podía obligar a abandonar sus lugares permanentes; entonces las casas comunales y casas anexas eran quemadas.

DISPOSICION Y ORGANIZACION INTERIOR DE LA COCAMERA

El interior de la casa comunal se componía solamente de una gran pieza, no se colocaba ningún tabique interno, salvo cuando se trataba de una gran cocamera en la que residía un curaca o chamán importante o un dueño-de-casa prestigioso. Durante el día el curaca ocupaba con su familia una pequeña residencia: *Ari*, formada por un tabique de pona y dispuesta contra la pared opuesta a la entrada principal. En las fiestas el curaca o dueño de la casa dormía allí. La caza llevada por los cazadores era depositada a lo largo del tabique, fuera del alcance de los niños. Luego el jefe-de-fiesta efectuaba su distribución teniendo en cuenta vínculos de parentesco, clanes, estatutos, sexo y edad de los participantes.

Ningún espacio particular de la casa estaba reservado a tal o cual sexo. El centro *hahatča*, era el lugar donde se ubicaba la gran candela (luz) de "copal" durante las grandes ceremonias y donde se depositaban los recipientes de masato. Ordinariamente el espacio central estaba libre, un fogón a veces lo alumbraba. Los ocho o doce postes de sostenimiento delimitaban los "compartimientos": *sēmaya* asignados a cada familia. Las hamacas estaban tendidas entre los postes principales y los piquetes laterales. Uno de los compartimientos situados cerca de la entrada principal era reservado generalmente a los visitantes. Dos vigas finadas al mismo suelo cerca de las entradas servían de asiento *masewú* a los visitantes.

El espacio de cocina quedaba fuera de la cocamera. Durante los períodos de guerra intensa, para protegerse de las flechas enemigas, los Yagua fortificaban el interior de las casas comunales con un sólido cerco de madera dura (pona, *Irartea* sp.) de dos a tres metros de alto.

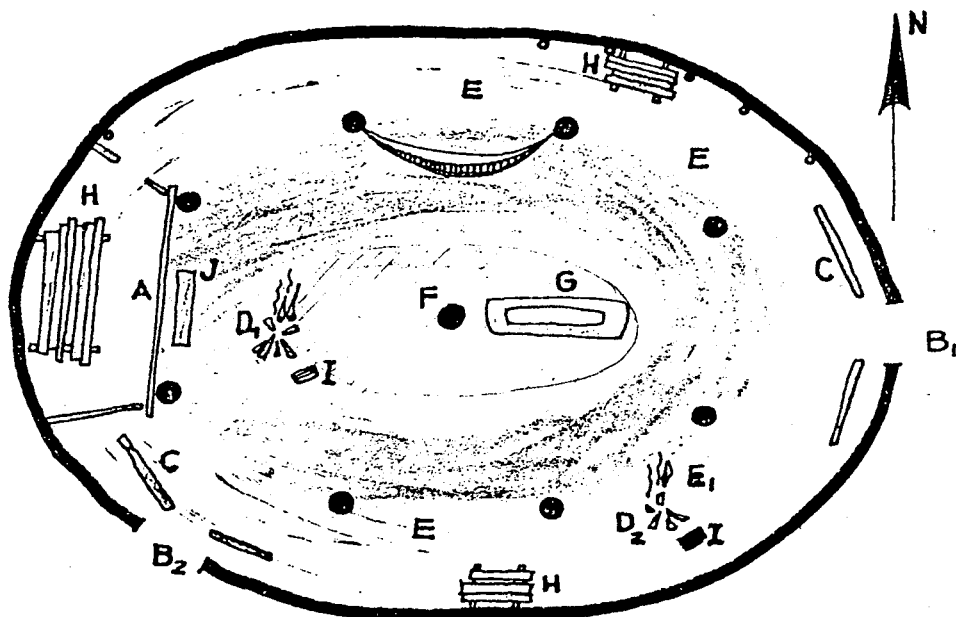

- ⊘ AREA CENTRAL SAGRADA
- ⊙ AREA COMUNITARIA
- ⊞ AREA DOMESTICA

EJEMPLO DE DISTRIBUCION INTERIOR DE UNA COCAMERA*
(TRADICIONAL)

A	<i>ari</i>	:	Espacio del dueño de casa
B	<i>rorejú</i>	:	“Boca de casa”, abertura
B ₁			abertura “principal”, cara al Este.
B ₂			abertura “secundaria”, cara al S/Oeste.
C	<i>masëwú</i>	:	Tronco que sirve de asiento a los visitantes.
D	<i>hinda</i>	:	Fuego
D ₁			Fuego “principal”
D ₂			Fuego “secundario”
E	<i>sëmaya</i>	:	Lugar de las familias.
E ₁			Lugar reservado a los visitantes
F	<i>hahatëa</i>	:	Centro de la casa, lugar de la gran candela encendida en las fiestas.
G	<i>këbondi</i>	:	“cosho” de masato
H	<i>ráhatiu</i>	:	Plataforma de reposo
I	<i>utcotu</i>	:	Asiento en forma de tortuga.
J	<i>tanuno</i>	:	Mortero de yuca

*Cocamera del Grupo nativo Yagua; ubicados en el Nor Oriente Peruano (Antiguamente).

CASAS-HABITACION MBAYHO

Antes de la introducción de los mosquiteros por los colonos, los Yagua no dormían en la cocamera propiamente dicha, sino en pequeñas construcciones *mbayho* o *mboho*, de apariencia completamente semejante a la cocamera pero de tamaño mucho más reducido. Así los Yagua vivían colectivamente durante el día en la gran casa que servía también de casa de fiesta y se retiraban por la noche con su familia a las "casas-dormitorios".

Las dimensiones de *mbayho* no pasaban de 4 m. de largo por 3.5. m. de ancho. El tejado estaba cubierto de hojas de shapaja trenzadas. Una sola abertura era dispuesta, estaba cuidadosamente cerrada durante el día y la noche por medio de un tejadillo de palma para impedir que los mosquitos penetren al interior de la vivienda. Lo especial del mobiliario consistía en una o dos plataformas recubiertas de corteza de pona, ligeramente elevadas del suelo y sobre las que los Yagua dormían, envueltos en unas cubiertas de corteza golpeadas de "llanchama" (manicaria). Un fogón se mantenía encendido toda la noche.

Idealmente cada familia poseía su *Mbayho*. Un yerno podía compartir temporalmente el de su suegro esperando construir el suyo. Cada *mbayho* era unido a la cocamera por un camino que desembocaba directamente en la plaza. La distancia que los separaba variaba de algunas docenas a varios cientos de metros. En caso de peligro todo el grupo se reagrupaba en la cocamera. En caso de muerte, la "casa dormitorio" del muerto era quemada, su familia podía construirse otra a 2/3 km. de allí, o ser hospedada. El lugar residencial continuaba siendo habitado. En el caso de un deceso de un "dueño-de-la-cocamera" o de un chamán, los Yagua incendiaban el conjunto de las construcciones que conformaban el paraje. Debía ser elegido otro emplazamiento y disponerlo debidamente. Entre el abandono de un lugar y la instalación de otro, los Yagua residían en chabolas (tambos) provisionales en pleno corazón del monte.

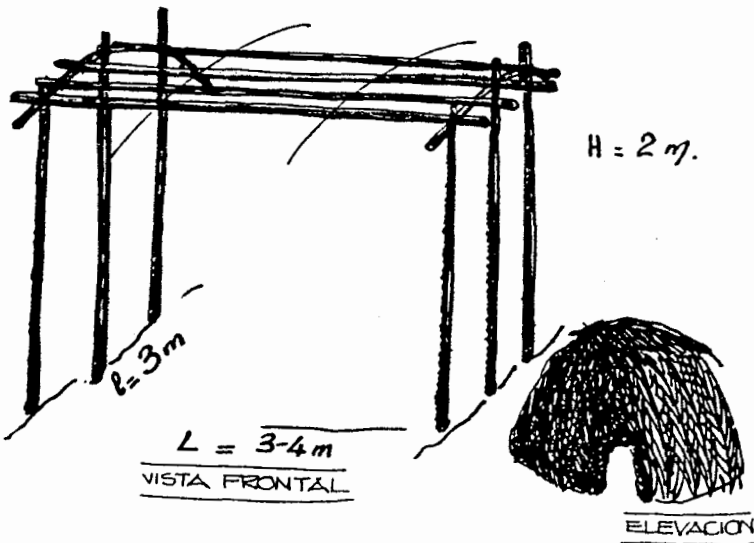
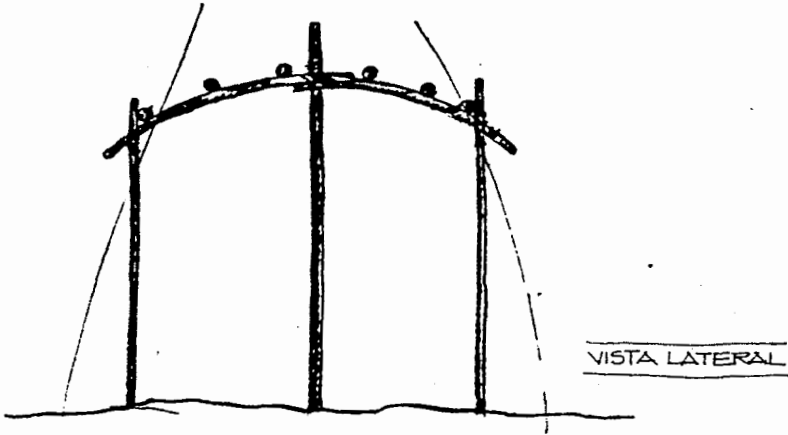

DESIGN DU MBAY'HO
DISEÑO DEL MBAY'HO

EL ESPACIO COCINA: KASIÑU, KAVIÑU

En lo posible cada familia poseía su propio fogón para la cocción de los alimentos. Se trataba de una pequeña construcción de Shapaja situada en el mismo lugar, exactamente en el punto en el que cada pista conducente a una "casa-dormitorio" desembocaba en el lugar mismo. Así debían haber tantas *Kasiñu* como *mbayho*, es decir como familias hubiese en el asentamiento. Es posible que en épocas anteriores, los Yagua hayan utilizado cocinas colectivas tipo "cocamera". La cocina era común solamente durante los grandes rituales.

De ahí podemos observar en qué podía consistir un paraje yagua: un claro artificial con una gran casa colectiva en el centro (o quizá varias), rodeada por una chacra y por una multitud de casas-dormitorio unidas entre ellas por una red de pistas forestales. Estos dos tipos de habitación correspondían a dos estilos de vida, diferenciados por el día (hábitat colectivo) y por la noche (hábitat familiar).

EL ASENTAMIENTO Y LA VIVIENDA YAGUA Y SU EVOLUCION

Por la frecuencia de los contactos con la sociedad mestiza, el hábitat Yagua ha sufrido profundos trastornos, uno de los más espectaculares es el abandono de la cocamera y la adopción de casas individuales sobre pilotes.

Paralelamente, los Yagua se desplazaron del interior hacia las vías comerciales donde se establecen en caseríos. Empero si las "casas neo-coloniales" se multiplicaban en perjuicio de la cocamera, ciertos grupos quedan unidos a ésta dentro de la cual se reúnen para celebrar sus fiestas. En este caso la cocamera se conserva exclusivamente como centro ceremonial.

En una primera etapa el contacto con los misioneros y colonos modificó el hábitat nativo al introducir el mosquitero favoreciendo con esto al abandono de las casas dormitorio en beneficio de la casa diurna. El tamaño de las construcciones disminuyó.

Posteriormente el Yagua buscó imitar al blanco, entonces la casa colectiva desapareció y dió paso a las casas individuales. Los asentamientos se iban acercando cada vez más a los grandes ejes fluviales, pero éstos no tenían ningún orden de composición espacial definido.

Los linajes se habían roto y se encontraban reunidas personas de orígenes clánicos muy diversos (aspecto que contribuyó al debilitamiento de la

tradición oral, ya que no todos compartían las mismas tradiciones). Este trastorno en el hábitat de los Yagua repercutió en su modo de vida; actualmente la mayoría de las comunidades yagua están organizadas según este tipo de hábitat más o menos disperso y de carácter sedentario.

Un último período de cambio en el hábitat yagua corresponde a la copia exacta de una aldea mestiza con el campo de fútbol al centro. También al asignar a los nativos nuevas tierras de cultivo y de caza limitadas (1), este tipo de hábitat es estrictamente sedentario.

Las viviendas mismas son reproducciones fieles de las del maestro. Actualmente los caseríos Yagua han ido localizándose cerca al Amazonas; siguiendo la tendencia marcada por las migraciones (tendencia de ir del Norte al Sur) (2).

TIPOLOGIA DE ESPACIOS

Analizamos los espacios según el enfoque estructuralista, en base a series de oposiciones determinadas por diversas categorías como son Tamaño, Forma, Altura, Conformación, Orientación.

Así podemos clasificar el espacio nativo yagua como un espacio de tamaño Grande, ubicado en Altura (en terrenos Altos), de forma Regular, con tendencia Ovalada; de conformación Simple, pues consta de un solo espacio sin subdivisiones ni espacios menores adicionales. Esta clasificación se puede considerar como la que define el espacio nativo actual, luego de los cambios que ha tenido a lo largo del tiempo. Podemos resumir estos cambios ocurridos en el espacio nativo en el siguiente gráfico secuencial.

Observamos que el esquema inicial (Nº 1 y Nº 2) de organización espacial corresponde a la estructura básica del espacio humano, es decir la existencia de un "centro" y de unos "caminos" que salen y llegan a él. No obstante los cambios en un tercer período e inicios del cuarto, esta estructura ha vuelto a presentarse como en el caso específico observado en el caserío de San José en Loreto Yacu; el "centro" libre y espacio común de reunión; las viviendas individuales alrededor y los "caminos" que van a las chacras o a otros caseríos.

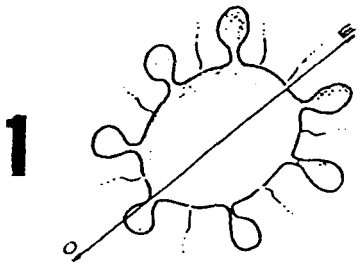

Espacio ubicado en ALTO. GRANDE. REGULAR (forma predominantemente ovalada); conformación COMPLEJA (un centro con alveolos); orientación Este/Oeste.

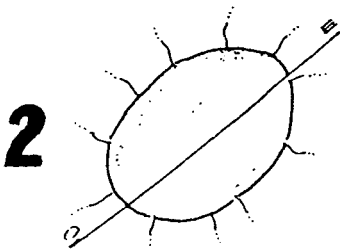

Espacio ubicado en ALTO, GRANDE, REGULAR; conformación SIMPLE (un único espacio central); orientación Este/Oeste.

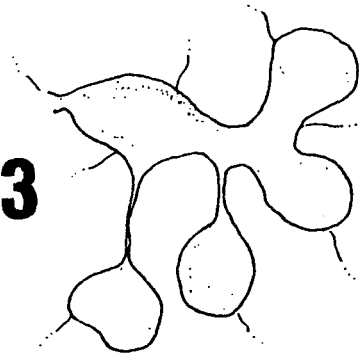

Espacio en ALTO, PEQUEÑO, IRREGULAR (varios espacios oblongos conectados entre sí sin orden alguno); conformación COMPLEJA (alveolos deformes unidos por "trochas"); no tiene orientación definida.

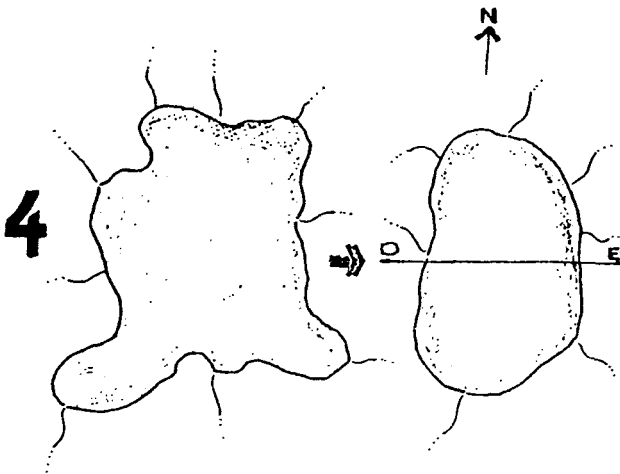

Espacio en ALTO, GRANDE, SEMI-REGULAR (tendencias a la forma ovalada, ejemplo San José); conformación SIMPLE (un único espacio central).

No tiene orientación definida (Ejm. en San José Norte/Sur).

HABITAT ACTUAL DE LOS YAGUA

El territorio ocupado por los Yagua es el mismo. La localización de los diferentes caseríos ha presentado la tendencia muy marcada de irse acercando hacia el Amazonas; es decir, el curso de las migraciones ha sido de Norte a Sur. Actualmente las comunidades nativas en general están asentadas en las márgenes de las principales vías fluviales; el río es para el nativo un medio de vida, por él consigue una parte importante de su dieta alimenticia; esta cercanía al Amazonas representa un acercamiento a la cultura mestiza y a los "bienes de consumo" que pueda obtener de ella por medio del intercambio, muchas veces desfavorables para el nativo.

Los cambios originados por el contacto con la sociedad mestiza han generado diversos problemas a las comunidades nativas. En el caso de la comunidad Yagua de San José al tener que permanecer en un mismo sitio por mucho tiempo (por la dación de tierras a las comunidades nativas) ha originado la escasez de recursos tanto agrícolas como de pesca y de caza.

La casa comunal "cocamera" ha desaparecido en la mayoría de los asentamientos. No obstante en algunos de ellos existen pero son utilizadas únicamente para las fiestas.

Los caseríos están distantes unos de otros, conservan la tradición de mantener una cierta distancia entre los grupos residenciales. Generalmente están apartados unas cuatro o seis horas de camino por trocha, en algunos casos a uno o dos días de camino.

Las viviendas Yagua son ahora viviendas unifamiliares, construídas sobre pilotes y con características mestizas en cuanto a distribución.

VIVIENDAS ACTUALES YAGUA

Actualmente el tipo de vivienda más generalizada es la individual aunque en un mínimo de casos todavía se presenta la vivienda colectiva o cocamera, pero ya no se usa como casa habitación sino como casa de reuniones.

VIVIENDA COMUNAL: COCAMERA

La vivienda comunal con las características que se presentó en lo referente a la casa colectiva tradicional, ya no se construye en nuestros días. Aunque excepcionalmente se observó la construcción de una cocamera en el caserío de San José durante nuestra visita de campo.

EL UNIVERSO YAGUA

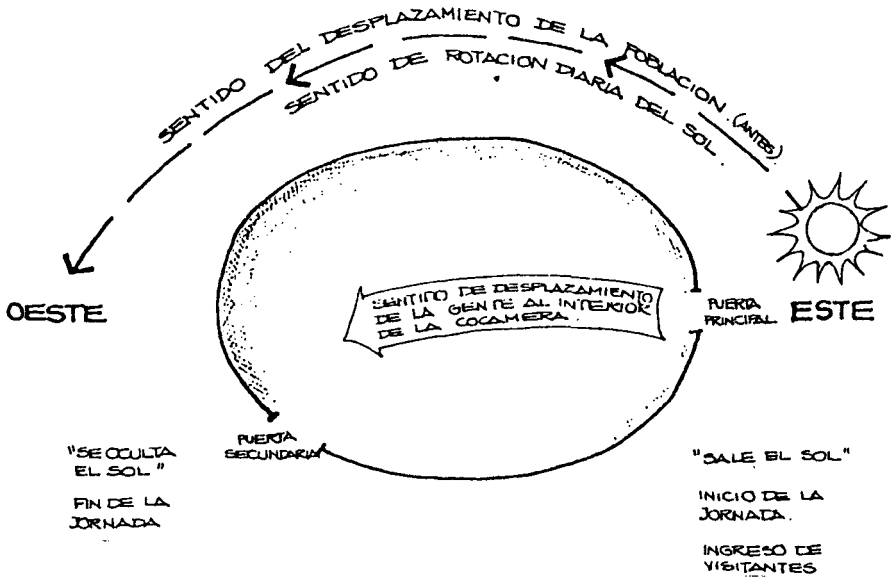
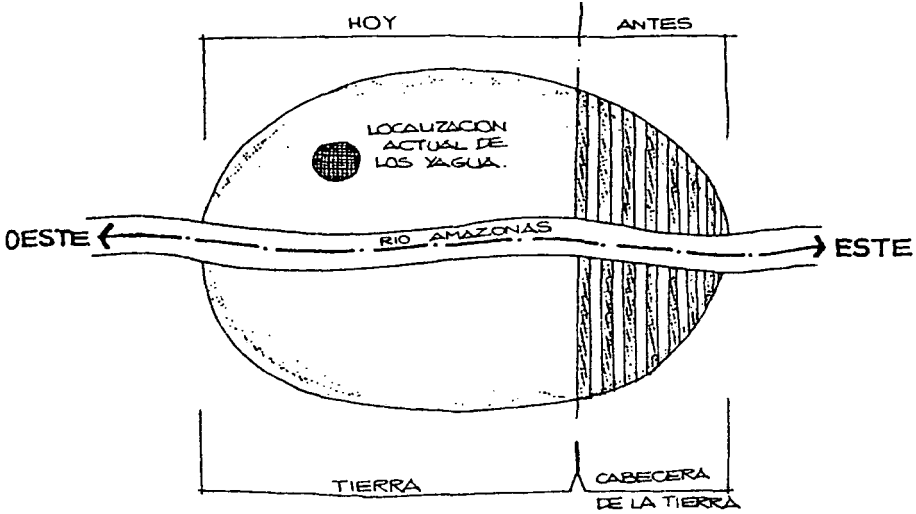

Esta cocamera en líneas generales mantiene sus aspectos característicos como son: la forma ovalada, la cobertura del techo que se prolonga como paredes laterales hasta el suelo, la existencia de dos únicas aberturas en lados opuestos (Este/Suroeste), el uso de los mismos materiales de antaño; aunque las dimensiones son significativamente menores.

Los criterios de localización de la cocamera en el medio ambiente son los mismos de antaño: eligen un lugar alto, cercano a una quebrada o curso de agua, el terreno es de propiedad del jefe de la cocamera. La orientación que se da a la cocamera sigue siendo Este/Oeste. Además un aspecto muy importante es el rescate de la participación de la comunidad en las faenas agrícolas, ya que al localizar la cocamera en la chacra del curaca, los parientes que van a las fiestas de la cocamera son los que han ayudado en las cosechas.

DISTRIBUCION Y ORGANIZACION INTERIOR DE LA COCAMERA

Todavía se mantiene la distribución tradicional al interior de la cocamera, los espacios reservados a las familias, al jefe de la casa o curaca. El área de visitantes es la misma; de igual modo el área central reservada al fuego central, lugar de reunión y fiesta. Aunque la denominación varía en algunos casos, se estima que corresponde a variaciones lingüísticas propias de cada lugar.

El siguiente proceso constructivo corresponde a datos particulares tomados directamente de campo durante el tiempo de construcción de la cocamera, en la chacra del curaca Antonio Sarko, a 15 minutos de camino (por trocha), del caserío de San José.

Se inicia con la limpieza del terreno; luego se realiza el dimensionamiento previo y la colocación de puntales marcando el lugar donde serán puestos los horcones principales. El dimensionamiento de todos los elementos y su colocación en el sitio es tomado por el curaca en base a sus medidas antropométricas (en brazadas, cuartas y también pasos).

Conforme se va obteniendo los horcones, las lianas para los amarres, las hojas de shapaja para tejerlas y utilizarlas luego en el techado; se va construyendo el armazón principal, con ayuda de postes y amarres provisionales, los que serán luego quitados al final de la obra. Se deja un área circundante a la construcción, de unos cinco a seis metros libres para realizar los trabajos de corte, tejido y donde las mujeres cocinan durante el tiempo de construcción. La jornada de trabajo es de seis horas aproximadamente (desde las



GRAFICO DE ESPACIOS INTERIORES DE LA COCAMERA

EJEMPLO DE DISTRIBUCION INTERIOR DE UNA COCAMERA*

- | | | |
|----------------|-----------|----------------------------------------------------------------|
| A | : Ari | : espacio del curaca, dueño de casa |
| B ₁ | : Rájún | : ingreso principal (ingreso de visitantes) |
| B ₂ | : Warín | : ingreso secundario |
| C | : Masapú | : Tronco sobre el suelo que sirve de asiento a los visitantes. |
| D | : Rahachá | : Centro, lugar del fuego de reunión. |
| E | : Rojó | : lugar de las familias. |

* Cocamera del Grupo Yagua, Comunidad Nativa de San José en el Río Loreto Yacu, Nor Oriente Peruano. (Agosto 1985)

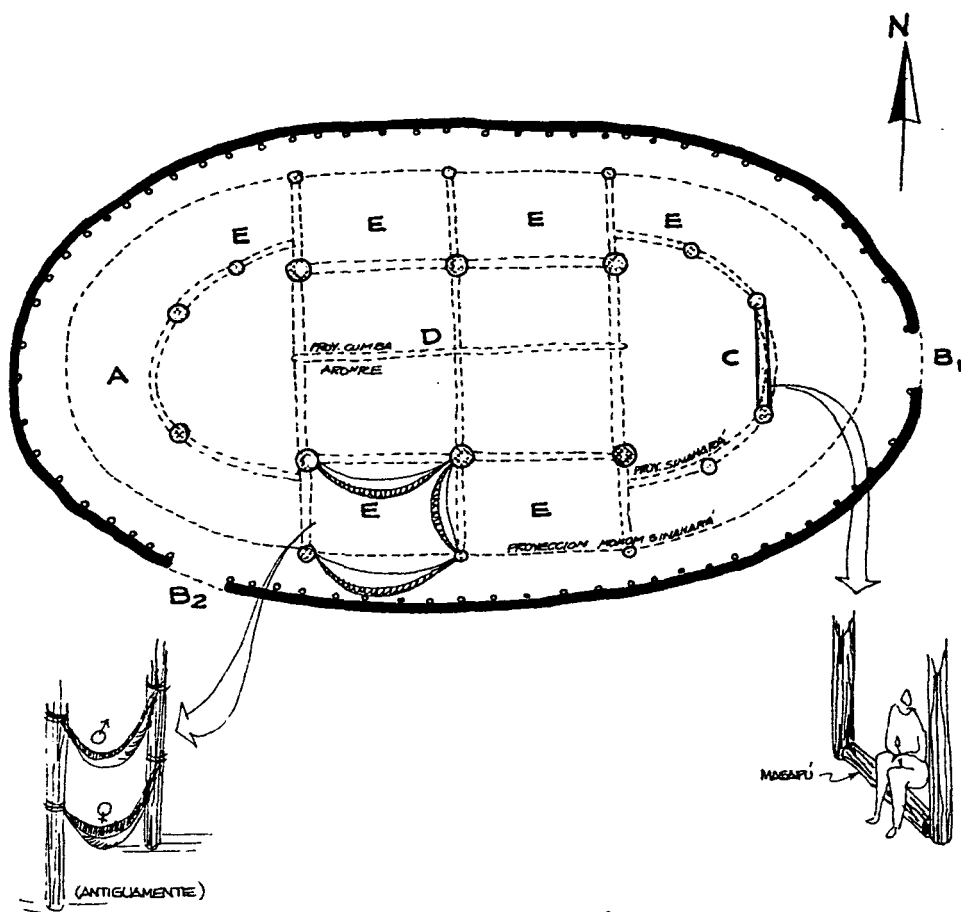
9 a.m. hasta las 3 p.m.) de lunes a sábado.

Después de tener el armazón listo se procede a techar la cocamera, comenzando por los lados de abajo hacia arriba y al final se cubren las ábsides. La colocación de la "cumba" que cubre la viga cumbreira de la cocamera se realiza cuando ya está techada toda la cocamera.

En la cocamera que se construyó durante la visita a la zona se utilizó 1,400 hojas de palmera aproximadamente, de las cuales 1,000 hojas fueron usadas en el techo y las restantes 400 en las paredes laterales.

En la estructura se usó 6 horcones principales (de 4 m. de altura y 15 cm. de diámetro), 14 horcones secundarios (de 1.70 y 2.50 m. de altura y 7 cm. de diámetro). En la estructura del techo se cortó 64 troncos de palmera (no identificada) usados como viguetas de soporte de las crinejas de la cobertura final. Para las estructuras provisionales amarradas a modo de andamio para facilitar la construcción se cortó alrededor de 12 a 15 troncos de palmera con el interior hueco (según ellos esas maderas no sirven porque se pican).

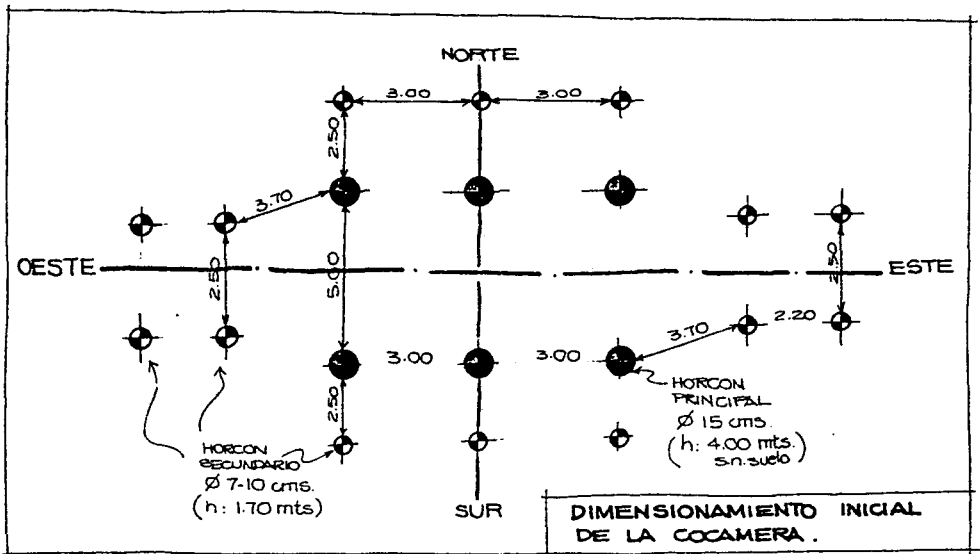

PROCESO CONSTRUCTIVO DE LA COCAMERA

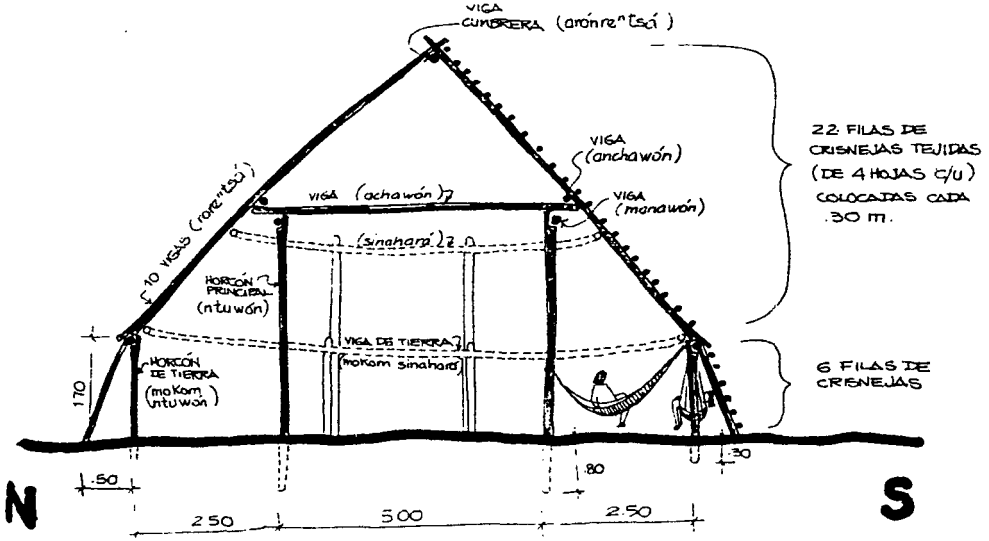

CORTE N-S

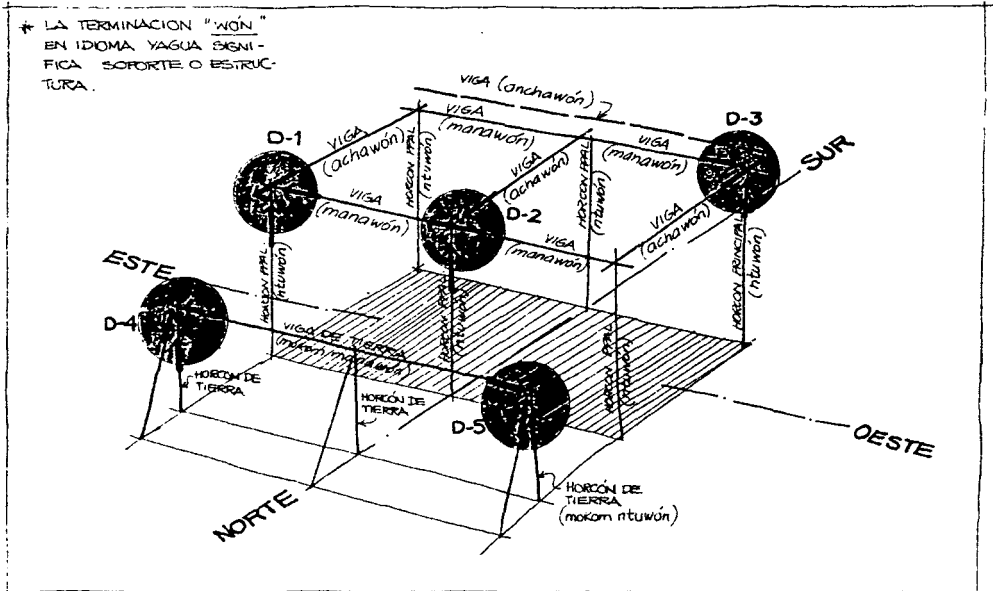

ESTRUCTURA PRINCIPAL DE LA COCAMERA

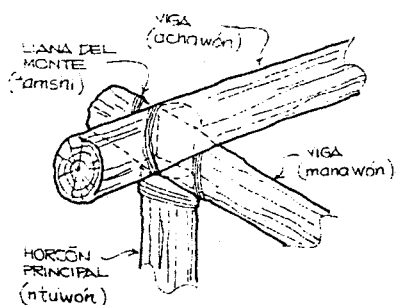

D-1

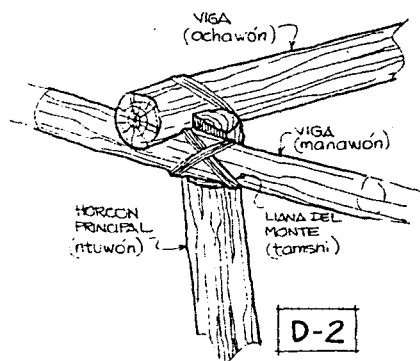

D-2

DETALLES CONSTRUCTIVOS DE LA COCAMERA

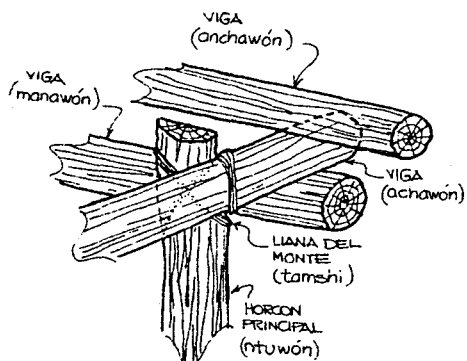

D-3

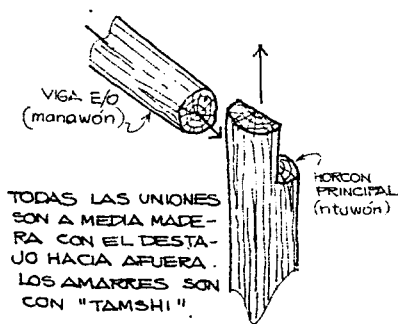

DETALLES DE UNION ENTRE VIGAS SUPERIORES Y HORCONES PRINCIPALES

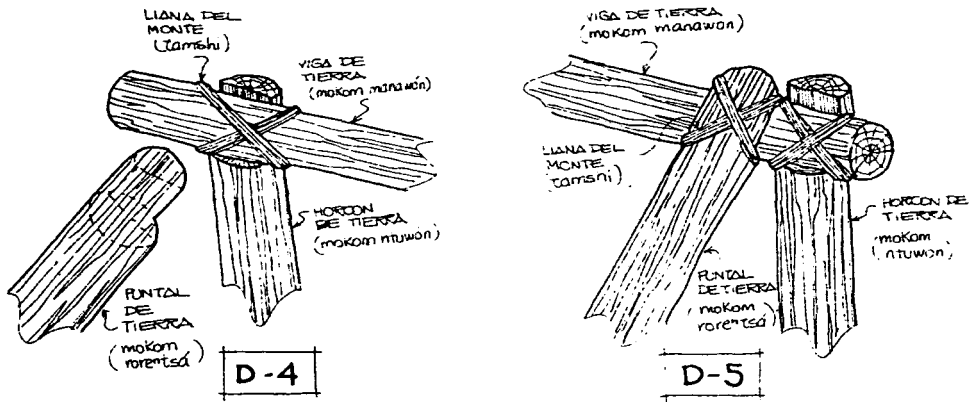

DETALLES DE UNION ENTRE VIGAS INFERIORES Y HORCONES SECUNDARIOS

VIVIENDA UNIFAMILIAR: RORE

Este tipo de vivienda Yagua, consta de dos volúmenes adosados, con techos diferenciados (ambos a dos aguas); uno que corresponde al estar dormitorio y el otro a la cocina (cuyo techo es más bajo que el anterior). Existe un tercer volumen más pequeño y aislado de la casa: el gallinero.

Sólo hay cerramientos de pona o tablas en el dormitorio, el resto de la casa posee barandas alrededor como único cerramiento. La altura de los pilotes que elevan la casa del suelo varía entre 0.80 m. y 1.5 m. Utilizan en la construcción materiales del lugar; horcones de *huacapú*, *tamshi* para los amarres, hojas de palmera para los techos.

LEVANTAMIENTO DE UNA VIVIENDA
NATIVA
(casa de Yarico Santos en el
Caserío de San José - Loreto-
Yacu - Agosto 1985)

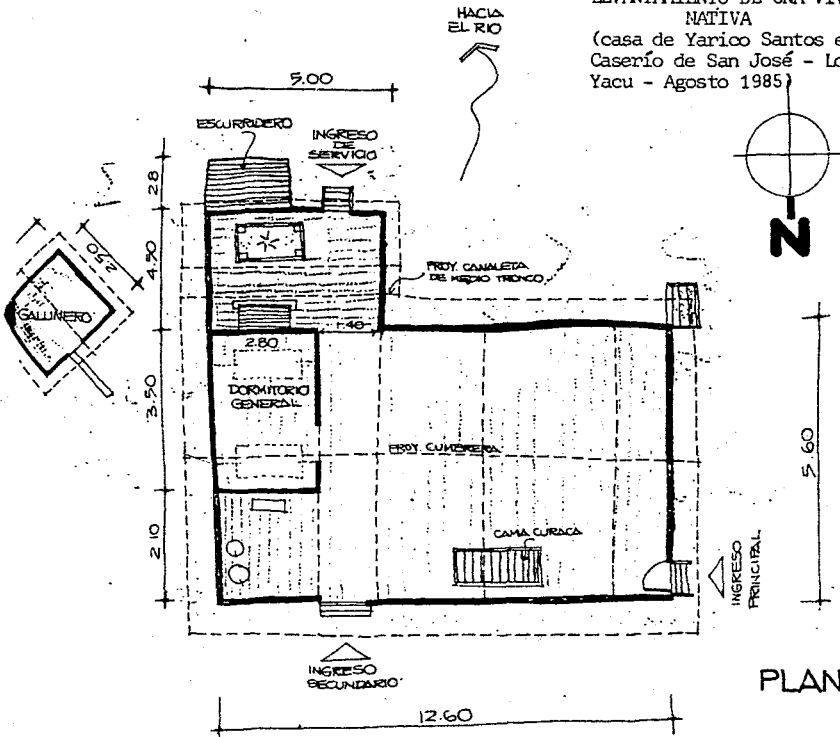

PLANTA

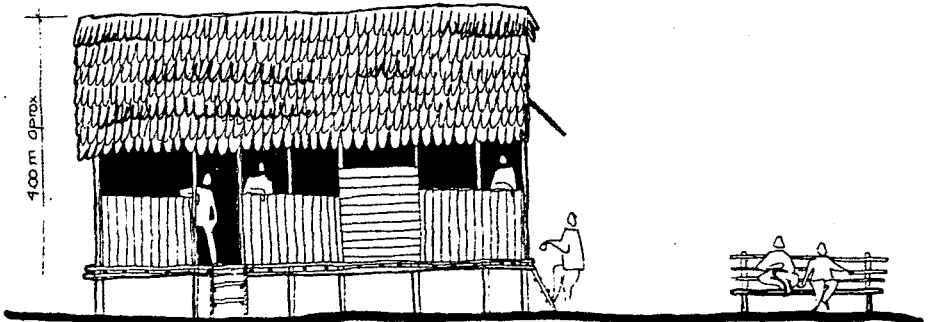

ELEVACION NORTE

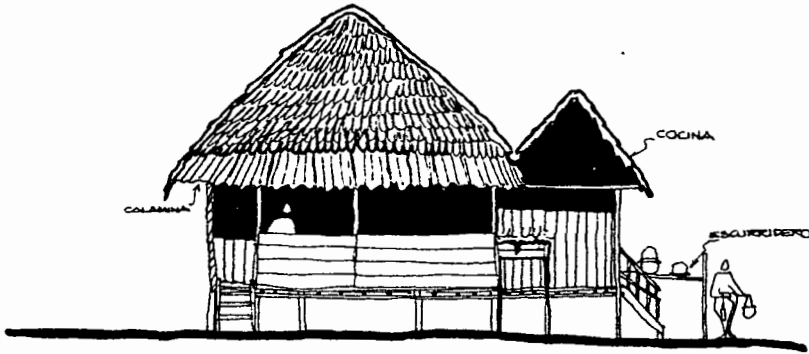

ELEVACION OESTE

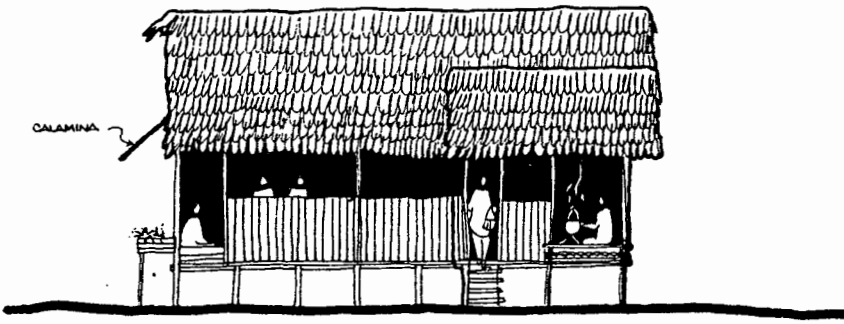

ELEVACION SUR

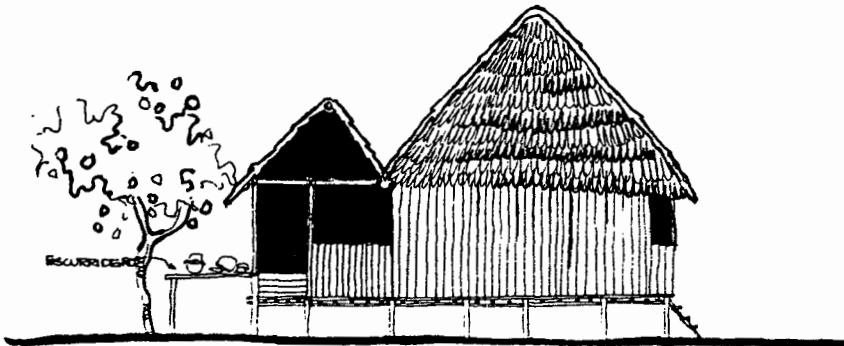

ELEVACION ESTE

CAMBIOS EFECTUADOS EN LA VIVIENDA NATIVA

A manera de síntesis se presenta el siguiente esquema de comparación entre la vivienda nativa tradicional: *mbayho* y la vivienda actual:

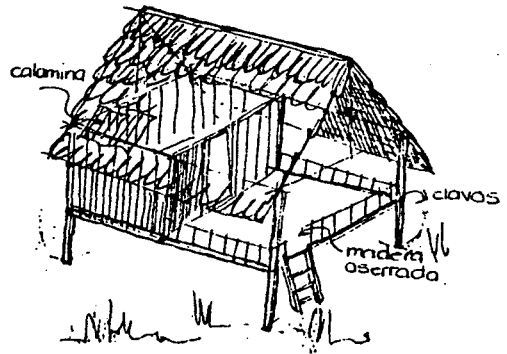
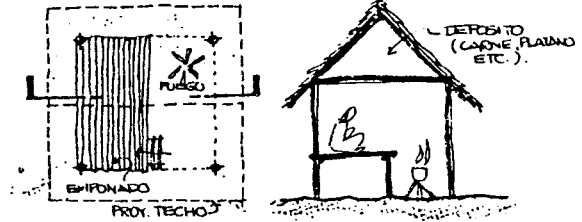

Antiguamente:

- No existían cerramientos.
- La única estructura era el techo.
- Pilotes y piso emponado.
- Cocina en el suelo
- Uso de hamacas para dormir.

(Influencia por contactos.
(Tres siglos de relaciones con la sociedad mestiza)

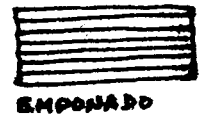

Hoy:

- Todas las actividades y espacios de la casa sobre el *emponado* (*)
- Empleo de cerramientos. Total en el dormitorio y parcial en la cocina.
- Empleo de materiales ajenos al medio (calaminas).

(*) Piso de *Pona*. Se abre la corteza del árbol y se bate cuando está verde.

PARTES DE LA VIVIENDA NATIVA

Existen tres partes marcadas en la vivienda nativa Yagua:

- Una Privada :
 - uso de la familia únicamente
 - espacio común a hombre-mujer y niños
 - dormitorio
- Una Intermedia :
 - Uso de familia y vecinos
 - espacio de la mujer
 - cocina
- Una Pública :
 - Uso mayoritario de los visitantes y vecinos
 - espacio común a hombres y niños
 - estar

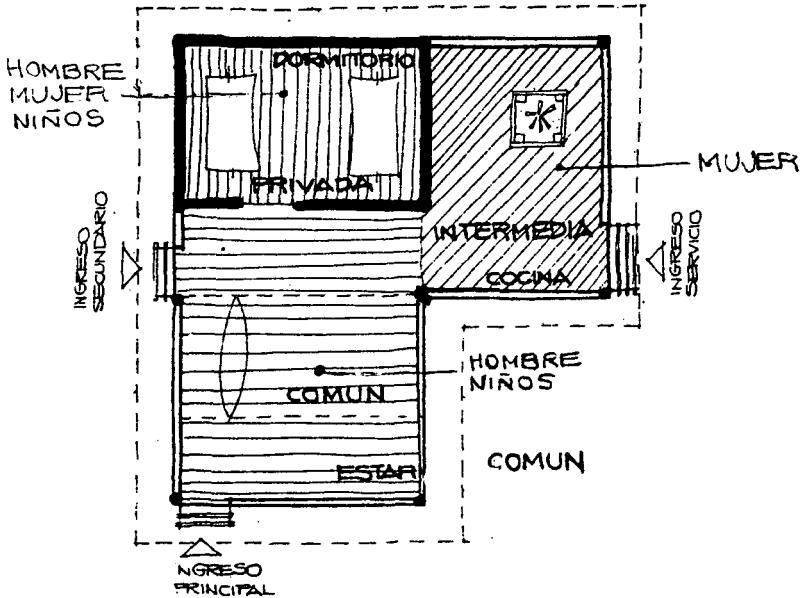

EL ESPACIO COCINA

Actualmente este espacio está integrado a la vivienda nativa Yagua; es parte de ella, aunque tiene otro techo de menor altura que el resto de la casa, la cocina se desarrolla sobre la misma plataforma del piso emponado. Este

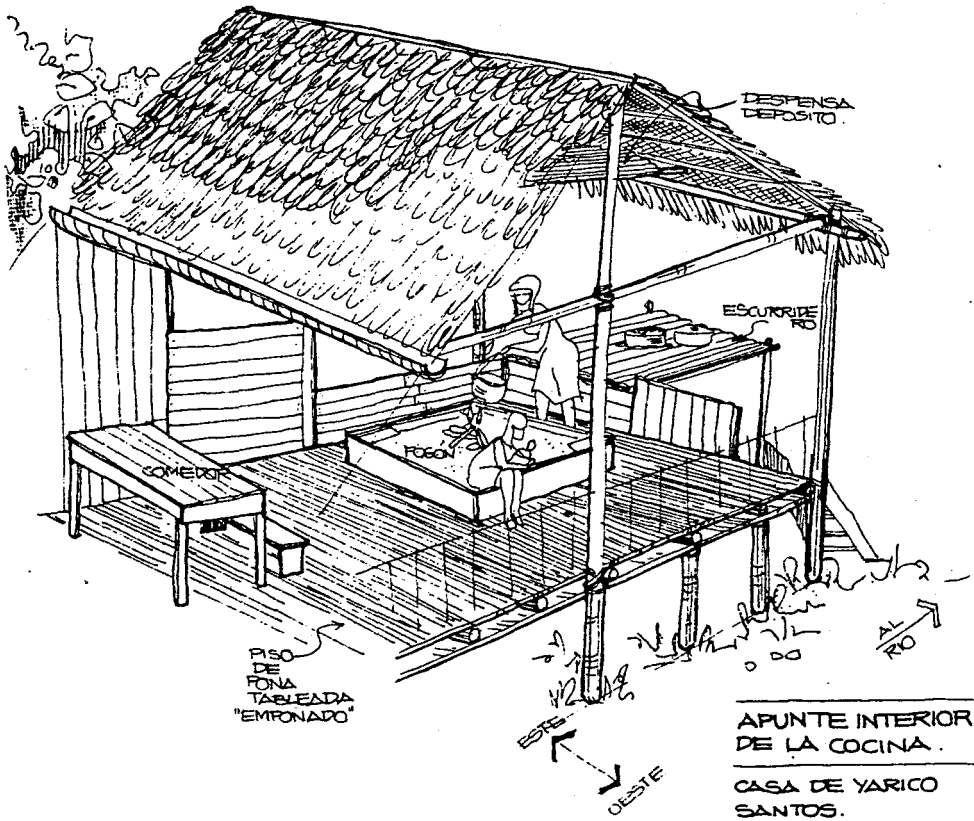
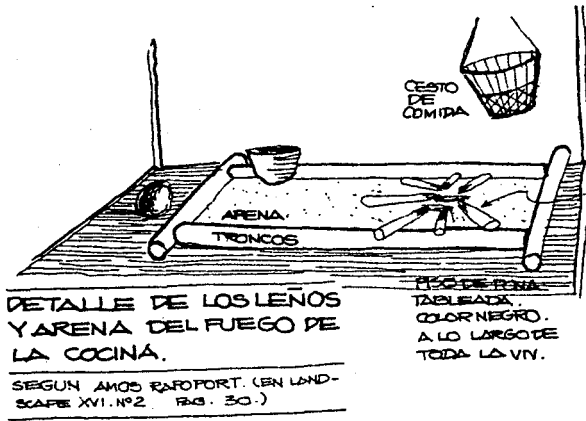

es el espacio en donde se permanece mayor tiempo dentro de la vivienda Yagua. Consta de un área para el fuego: los leños descansan sobre una plataforma de barro (endurado) para hacer tinajas, el cual está enmarcado por cuatro tablas en los costados: este tabladillo es de aproximadamente 30 cms. Anexo al espacio cocina existe un tabladillo de pona o palos que sirve de escurridor de ollas y platos y donde colocan el agua que traen del río para cocinar y lavar. Este espacio alberga los mayores momentos de contacto y comunicación de la familia, por las noches se reúnen todos luego de la jornada de trabajo a conversar, estar con sus hijos, allí los amamantan, les dan de comer, los hacen dormir, juegan con ellos. En los días de lluvia toda la familia se junta alrededor del fogón y así pasan todo el día conversando.

Quando las mujeres tuercen la Chambira para tejer las "jicras" (bolsas tejidas) lo hacen cerca del fuego de la cocina.



GRAFICO ELABORADO POR A. PROHAÑO, YAGUA, ORIGINARIO DE LA QUEBRADA YURUPA (OCTUBRE DE 1975)

LECTURA DEL GRAFICO

1. Raíces de la Lupuna
Mëkândi, bahatsëra, “cabecera de la tierra”, o sea donde nace la tierra, donde termina la tierra (Ha mbahatsëa, “cabecera de agua”, también), tierra de los primeros ancestros, de los primeros Yagua. Lugar de la creación colocado a *Aruwáwa* “por debajo” (Este).
2. *Mëkândi* o *Nakândi*, “Tierra, lugar donde vivimos ahora. Para los Yagua la forma de la tierra corresponde a la de una Lupuna (ver gráfico superior).
3. *Má* o *popose* “Blancos”. En el gráfico los blancos se hallan al extremo Oeste, *árowa*, “por arriba”, es decir al opuesto de la tierra de los primeros ancestros Yagua (en dirección de Iquitos, capital del Departamento de Loreto, que representa para muchos Yagua el lugar por excelencia de los blancos).
4. *Amatsíndima* o *wanakëñañë*, Negros “gente negra”. La localización de los negros en el gráfico corresponde al Brasil. Los Yagua llaman a los brasileros *Amatsíndima*.

BIBLIOGRAFIA

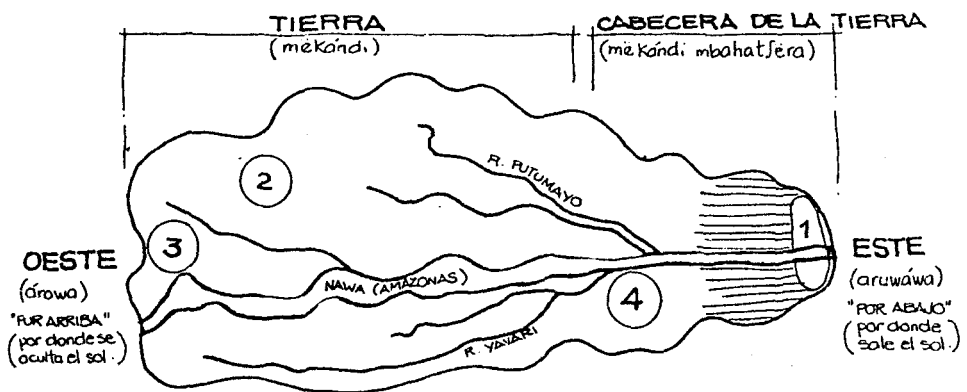
BARCLAY, F., SANTOS, F

1985 *Las Comunidades Nativas: un etnocidio ideológico*. Lima. Amazonía Indígena, Boletín de Análisis COPAL N° 9.

BALLON, Francisco

1977 *GRUPOS Nativos y sistema legislativo*. Lima: Amazonía Peruana, Vol. I N° 2, p. 149-154.

CHAUMEIL, Jean Pierre.

1979 *Les Yagua, indiens d'Amazonie aujourd'hui*. Marseille: B.T. Supplément mensuel, 24 págs.

CHAUMEIL, Jean Pierre.

1981 *Historia y migraciones de los Yagua de finales del S. XVII hasta nuestros días*. Lima: CAAAP, 209 págs.

CHAUMEIL, Jean Pierre.

1985 *ÑIHAMWO: GENTE*. Lima: CAAAP, aún sin publicar.

CHIRIF, Alberto

1983 *Saqueo Amazónico*. Iquitos: Ediciones CETA, 204 págs.

CHIRIF, A., MORA, C.

1977 *Atlas de Comunidades Nativas*. Lima: SINAMOS, Dirección General de Organizaciones Rurales, 204 págs. mapas.

CHIRIF, A., MORA C.

1981 *La Amazonía Peruana*. Lima: Historia del Perú, Colección Mejía Baca, Tomo XII, p. 217-322.

CORIAT, Juan

El hombre del Amazonas.

DEL AGUILA V., José
1982 *Técnicas de investigación*. Lima: Ediciones SP y E., 75 págs.

ECO, Umberto
1972 *La estructura ausente*. Barcelona: Ediciones Lumen, 510 págs.

ELIADE, Mircea
1961 *Mitos, sueños y misterios*. Buenos Aires: Compañía General Fabril Editora, 277 págs.

ELIADE, Mircea
1968 *El mito del eterno retorno*. Buenos Aires: Etecé Editores, 168 págs.

ESEP *Investigación científico social y estudio de la realidad peruana*. Lima: Ministerio de Educación, 350 págs.

ESPINOSA, V., COLOMA, M.
1982 *Esbozo de una metodología*. Lima Instituto de Estudios Históricos Marítimos del Perú, 87 págs.

EXPLORAMA TOURS.
1976 *Yagua, the peruvian amazon: Legends, Indians, Plants, Birds*. Iquitos: Explorama Tours, 40 págs.

FLOX, Robin
1972 *Sistemas de parentesco y matrimonio*. Madrid: Alianza Editorial, 253 págs.

GIRARD, Rafael
1958 *Indios selváticos de la amazonía peruana*. Mexico: Libro Mex-Editores, 356 págs.

INP.
1975 *Metodología utilizada en la formulación del Plan de Desarrollo de la Amazonía. (1975-76)*. INP, 16 págs.

JENKS, Ch. BAIRD, G.
1975 *El significado en Arquitectura*. Madrid: H. Blume Ediciones, 319 págs.

- KORMONKY, Edward.
1973 *Conceptos de ecología*. Madrid: Alianza Editorial S.A., 248 págs.
- LEVI-STRAUSS, Claude.
1971 *El totemismo en la actualidad*. México: Editorial Fondo de Cultura Económica, 157 págs.
- LEVI-STRAUSS-Claude.
1972 *El pensamiento salvaje*. México: Fondo de Cultura Económica, 413 págs.
- LEVI-STRAUSS, Claude.
1979 *Antropología estructural*. México: Siglo XXI Editores S.A., 350 págs.
- MARTINEZ, Héctor.
1976 *Las colonizaciones selváticas dirigidas en el Perú*. Lima: Centro de Estudios de Población y Desarrollo, 264 págs.
- MARTINEZ, Héctor.
1977 *Los estudios acerca de la migración y ocupación selvática*. Lima: Centro de Estudios de Población y Desarrollo, 260 págs.
- MARTINEZ, Héctor.
1978 *El saqueo y la destrucción de los ecosistemas selváticos*. México: América Indígena Vol. XXXVIII N° 1, 256 págs.
- MEGGERS, Betty.
1976 *Amazonía: un paraíso ilusorio*. México: Ediciones Siglo XXI, 250 págs.
- MORENO, M., PAREDES, G.
1984 *La maloca en los Barasana, Vaupés*. Bogotá, Revista PROA. N° 332, p. 24-29.
- PRINGLE, Laurence.
1971 *Introducción a la ecología, ciencia de la vida*. Buenos Aires: Marymar Ediciones S.A. 165 págs.
- RAPOPORT, Amos.
Yagua or the Amazon dwelling. Landscape XVI N° 2, p. 27-30.

- REICHEL, Elizabeth.
 1984 *Función socio-política de la maloca*. Bogotá: Revista PROA, N° 332, p. 16-23.
- SAN ROMAN, Jesús.
 1975 *Perfiles históricos de la Amazonía Peruana*. Lima: Ediciones Paulinas CETA, 240 págs.
- SAN ROMAN, Jesús.
 1977 *Pautas de asentamiento en la Selva*. Lima: Amazonía Peruana, Ecología, Vol. 1, N° 2, p. 29-52.
- SAUSSURE, Ferdinand de.
 1980 *Curso de lingüística general*. Buenos Aires: Editorial Losada S.A., 378 págs.
- URIARTE, Luis.
 1985 *Los nativos y su territorio: El caso de los Jíbaro Achuara*. Lima: Amazonía Peruana, CAAAP, Vol. VI, N° 11, p. 39-64.
- VARESE, Stefano.
 1974 *Las Comunidades Nativas de la Selva*. Lima: SINAMOS, Centro de Participación, 92 págs.
- VARESE, Stefano.
 1973 *La sal de los cerros*. Lima: Ediciones Retablo 400 págs.
- VILLAREJO, Avencio.
 1979 *Así es la Selva*. Iquitos: Publicaciones CETA, 351 págs.
- VON HILDEBRAND, Martín.
 1983 *Vivienda Indígena, Amazonas*. Bogotá: Revista PROA, N° 323, p. 12-21.
- VON HILDEBRAND, Martín
 1984 *Vivienda Indígena. Grupo Ufaina, Amazonas*.
- ZUBIZARRETA, Armando
 1979 *La aventura del trabajo intelectual*. México: Fondo Educativo Interamericano S.A., Ediciones Pegaso, 184 págs.

