

LA CERAMICA DE KUNTUR WASI Y EL PROBLEMA CHAVIN

Kinya Inokuchi*

Resumen

Las investigaciones en Kuntur Wasi, realizadas desde 1988 por la Misión Arqueológica de la Universidad de Tokio, han sacado a luz varios datos significativos para el Periodo Formativo, tales como estructuras ceremoniales superpuestas, monolitos de piedra y objetos de oro hallados en las tumbas especiales. Este artículo presenta la cronología del sitio basada en resultados de análisis tipológico de la cerámica. Teniendo en cuenta las comparaciones de ésta y los fechados radiocarbónicos, se plantea que el gran cambio ocurrido en la segunda fase de Kuntur Wasi no se puede interpretar como la aceptación del "culto Chavín" o la distribución de "cerámica relacionada con Janabarriu" sino como la intrusión de un grupo perteneciente a la cultura Cupisnique de la costa norte. Los cambios ocurridos en los templos de la sierra como Kuntur Wasi y Chavín de Huántar, están relacionados con el abandono de los centros ceremoniales de la costa alrededor de 800-700 a.C.

Abstract

KUNTUR WASI CERAMICS AND THE CHAVIN PROBLEM

The archaeological investigations at the formative site of Kuntur Wasi since 1988 conducted by the Tokyo University Archaeological Mission led to new and relevant data concerning sequences of ceremonial structures, lithic sculpture and gold ornaments from special tombs. The site's chronology based on typological ceramics analysis is presented. With the support of the radiocarbon dates it is sustained that the significant changes in the second Kuntur Wasi phase are not due to the acceptance of the "Chavin Cult" or the distribution of "Janabarriu-related ceramics" but to the arrival of people of the Cupisnique culture from the northern coast. The changes in the highland temples like Kuntur Wasi and Chavin de Huantar are results of the abandonment at about 800 to 700 B.C.

I. Introducción

En el presente artículo se presenta la cronología del sitio de Kuntur Wasi basada en el análisis tipológico de la cerámica, de acuerdo a los datos obtenidos en las investigaciones realizadas por la Misión Arqueológica de la Universidad de Tokio, dirigida por Y. Onuki. También desde el punto de vista de la alfarería se tratarán los problemas relacionados con Chavín de Huántar al examinar la hipótesis de R. L. Burger y el informe de los estudios de la Galería de las Ofrendas de Chavín de Huántar presentado por L. G. Lumbreras.¹

Kuntur Wasi es un centro ceremonial del Periodo Formativo en la cima del cerro La Copa en la provincia de San Pablo, departamento de Cajamarca, sierra norte del Perú, a 2300 metros sobre el nivel del mar (Fig.1). En su cumbre se encuentra la Plataforma Principal, cuyos cuatro lados están sostenidos con tres o cuatro muros de contención. En este sitio se construyeron varias edificaciones

* Niigata University, Faculty of Humanities, 8050 Ikarashi 2-no-cho, Niigatashi, Niigata-ken 950-2181, Japan. Tlf. y fax: 81-25-2626410. email: inokuchi@ge.niigata-u.ac.jp.

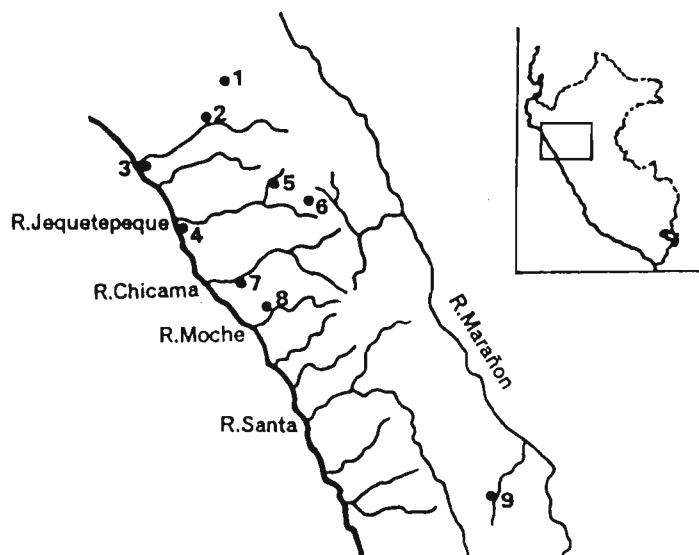

Fig. 1. Mapa de los sitios arqueológicos mencionados en el artículo. 1. Pacopampa, 2. Chongoyape, 3. Morro de Eten, 4. Puémape, 5. Kuntur Wasi, Cerro Blanco, 6. Huacaloma, Layzón, 7. Palenque, Barbacoa, 8. Huaca de los Reyes, 9. Chavín de Huántar.

ceremoniales como plataformas, patios y plazas hundidas en una serie de superposiciones durante unos 100 años.

La primera etapa de las excavaciones del Proyecto Kuntur Wasi se llevó a cabo en tres años, desde 1988 hasta 1990 (Onuki 1995). La segunda etapa se inició en 1993 y sigue en vigencia. A partir de los datos de la cerámica obtenida en las excavaciones y de las edificaciones en las que fue encontrada, se han establecido cuatro fases básicas: Idolo (ID), Kuntur Wasi (KW), Copa (CP) y Sotera (ST). Por los fechados radiocarbónicos, los datos de la cerámica y las comparaciones con los datos de otros sitios en las cercanías de Kuntur Wasi, se ha definido la siguiente secuencia cronológica (Onuki 1995: 207):²

Fase Idolo:	1100 a.C - 700 a.C.
Fase Kuntur Wasi:	700 a.C. - 450 a.C.
Fase Copa:	450 a.C. - 250 a.C.
Fase Sotera:	250 a.C. - 50 a.C.

Durante la fase Idolo se levantaron las primeras construcciones ceremoniales del sitio inmediatamente sobre la tierra estéril. A pesar del limitado espacio excavado, es evidente que se construyeron algunas plataformas y plazas. En la fase siguiente, Kuntur Wasi, las edificaciones de la fase anterior se cubrieron totalmente y se construyó un nuevo conjunto arquitectónico que funcionó como centro ceremonial. Las seis tumbas con los objetos de oro y otras ofrendas (A-Tm 1, 2, 3, 4, G-Tm 6, B-Tm 1) pertenecen a esta fase (Onuki 1997).

Durante la fase Copa, las construcciones anteriores ubicadas en la parte suroeste de la Plataforma Principal fueron cubiertas totalmente y las nuevas se construyeron en base a un nuevo eje de orientación. Por otra parte, algunos sectores de la fase Kuntur Wasi ubicados en la mitad noreste de la Plataforma Principal fueron modificados y ampliados siguiendo la misma orientación. Se pueden distinguir al menos tres subfases de construcción, aunque en la cerámica cambios correspondientes no se perciben claramente. Esta fase se caracteriza por la presencia de canales subterráneos y al aire libre en la mayor parte del conjunto del templo. Se cree que al menos algunos de estos canales tuvieron uso ceremonial.



Fig. 2. Cerámica tipo ID Pintado Post-cocción en Zona.

En 1996 se excavaron dos entierros con objetos de oro (G-Tm 4, 5) en la esquina sur de la Plataforma Principal (Onuki 1997).

En la última fase del sitio, la fase Sotera, las edificaciones de la fase anterior fueron cubiertas totalmente y en ciertos sectores se hallaron algunas construcciones cuyas funciones no son claras. La mayor parte de los tiosos de cerámica de esta fase se hallaron sobre la superficie de la tierra, mezclados con los de la fase anterior.

II. La cerámica del sitio Kuntur Wasi

1. La fase Idolo

Se puede afirmar que la cerámica de la fase Idolo es muy semejante a la de la fase Huacaloma Tardío (1000 a.C. - 500 a.C.) del sitio Huacaloma (Terada y Onuki 1982, 1985), en la cuenca de Cajamarca, y a la de la fase Cerro Blanco del sitio Cerro Blanco, ubicado a 1,5 kilómetros al noreste de Kuntur Wasi. El mismo estilo cerámico se encuentra también en la fase Pacopampa del sitio Pacopampa en la provincia de Chota (Rosas y Shady 1970). Los tipos más representativos en Kuntur Wasi son:

a) El tipo *ID Pintado Post-cocción en Zona* (Figs. 2, 4, 1-4) lleva decoración denominada “inciso cortante”, de incisiones delgadas ejecutadas con un instrumento agudo sobre la arcilla húmeda. En el exterior la superficie está dividida en una banda alisada y otra parte pulida. En la banda alisada aparecen diseños geométricos pintados en rojo, blanco y amarillo después de la cocción. En ambos sitios, Kuntur Wasi y Huacaloma, la forma predominante es el plato abierto con pared recta. Sin embargo, este tipo, cuyos principales motivos son aves, serpientes, felino-serpientes, caras humanas y diseños geométricos, es más variado en Huacaloma que en Kuntur Wasi.

b) El tipo *ID Rojo y Blanco* (Figs. 3, 4, 5-9) aparece frecuentemente en las capas de esta fase. Esta cerámica lleva una parte pintada en blanco sobre una base roja. La parte blanca muestra diseños geométricos, como volutas y cuadrículas, hechos por incisiones. La forma principal es el plato. En Huacaloma y Cerro Blanco se encuentran vasijas parecidas en la manera de diferenciar los colores y en los diseños por incisiones. No obstante, las incisiones de este tipo en Kuntur Wasi son más estrechas y profundas.

c) El tipo *ID Rojo Pintado* (Fig. 4. 10-13) lleva decoración sencilla, de pintura roja en la parte del borde. Se encuentra en gran cantidad en las capas de la fase Idolo básicamente en forma de platos** abiertos. En Cerro Blanco la mayor parte de las piezas pertenecientes a este tipo corresponden a cuencos semiesféricos



Fig. 3. Cerámica tipo ID Rojo y Blanco

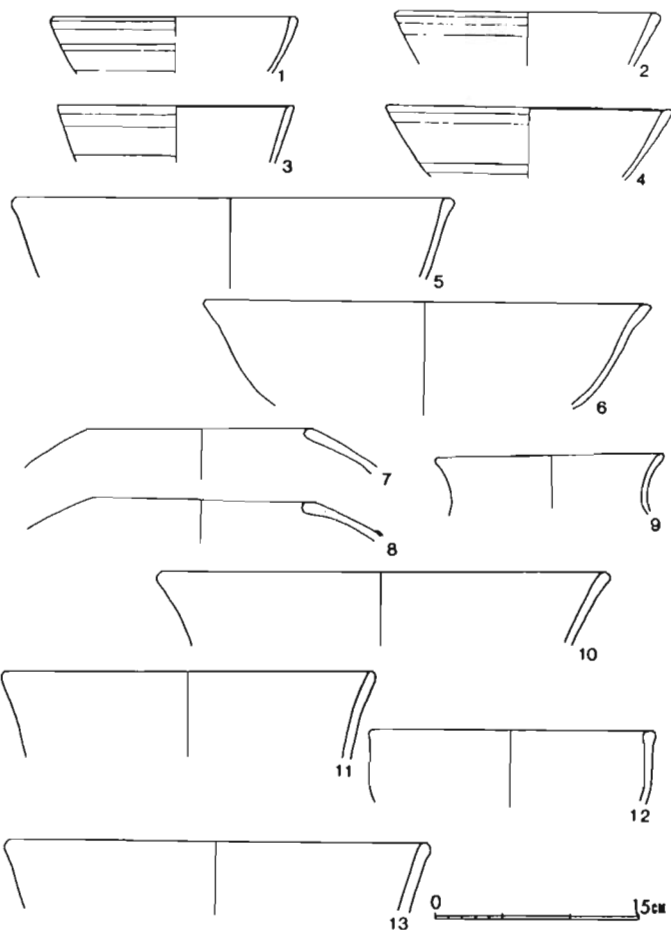

Fig. 4. Formas de los tipos de cerámica de la fase Idolo. 1-4. ID Pintado Post-cocción en Zona, 5-9. ID Rojo Pintado, 10-13: Rojo y Blanco.



Fig. 5. Cerámica tipo KW Negro Fino (1).

(que no se encontraron en Kuntur Wasi) y ollas sin cuellos. Los platos semiesféricos están decorados con tiras sobrepuestas que tampoco se encuentran en Kuntur Wasi. Por otro lado, el tipo correspondiente de Huacaloma aparece en platos semiesféricos con decoración de tiras sobrepuestas, parecidas a las de Cerro Blanco. Al mismo tiempo contiene platos abiertos y bordes engrosados exteriormente, similares a las del tipo de Kuntur Wasi.

2. La Fase Kuntur Wasi

En esta fase las formas cambian totalmente con la excepción de aquellas de carácter utilitario, por lo cual se puede afirmar la presencia de una clara interrupción en la tradición alfarera del lugar. Cabe destacar además que la cerámica de la fase Kuntur Wasi muestra una variedad muy notable tanto en los tipos (en total 17) como en las formas. En general, las vasijas ceremoniales comparten muchos rasgos con el estilo Cupisnique de la costa norte del Perú.

Generalmente podría afirmarse que existen dos elementos característicos del estilo Cupisnique de acuerdo al análisis de los fragmentos de cerámica. En primer lugar, la presencia de cerámica bien pulida de arcilla fina y bien compacta cuya superficie tiene acabado cuidadosamente pulido. Los tipos son *KW Negro Fino* (Figs. 5-7, 11. 1-6, 19, 20), *KW Marrón Fino*, *KW Rojo Fino* (Fig. 11. 10-13) y *KW Gris Fino* (Figs. 8, 12. 12-13). Sobre todo el tipo *KW Negro Fino* destaca por una gran gama de técnicas como incisiones anchas, punteado, *rocker-stamping*, relieves, aplicaciones y modelados. Los diseños principales son felinos, serpientes y caras humanas. La pasta del tipo *KW Gris Fino* es la más compacta de todas las de Kuntur Wasi. Su única forma es la botella con el borde expandido al exterior. También lleva diseños figurativos con anchas líneas incisas como los de *KW Negro Fino*, *rocker-stamping*, brochado, botones aplicados y punteado. El acabado fino de la superficie, característico de esta cerámica se encuentra también en la fase Huacaloma Tardío en el sitio Huacaloma, pero las vasijas de Huacaloma no llevan tanta decoración de incisiones, punteado o *rocker-stamping* como en Kuntur Wasi. La principal diferencia entre las vasijas de ambos sitios radica en sus frecuencias. Mientras que en Kuntur Wasi los tipos con estas características pertenecientes a la fase Kuntur Wasi llegan a un 15% del total (Onuki 1995: 40-41, Tabla 4, 5), en Huacaloma, durante la fase Huacaloma Tardío, raramente superan el 5% del total (Terada y Onuki 1985: 93-130).

** NOTA DEL EDITOR: La nomenclatura original usada por el autor (en esta y otras publicaciones en castellano) no corresponde a la terminología usual, por lo cual se prefirió usar esta última (v.g. "taza" por "cuenco").



Fig. 6. Cerámica tipo KW Negro Fino (2).

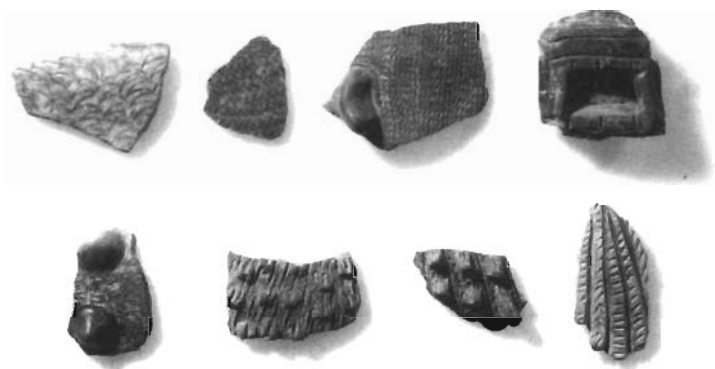

Fig. 7. Cerámica tipo KW Negro Fino (3).

En segundo lugar, la fase Kuntur Wasi presenta dos tipos de vasijas grafitadas, *KW Negro Grafitado* (Fig. 11. 10-13) y *KW Rojo Grafitado* (Fig. 9, 11. 14-16). En *KW Negro Grafitado*, el grafito aparece aplicado sobre toda la superficie y lleva además decoraciones de incisiones anchas, *rocker-stamping* y punteado. *KW Rojo Grafitado* lleva engobe rojo e incisiones anchas con grafito en el interior. En Huacaloma no aparece este tipo de cerámica. De estas dos categorías, las vasijas muy pulidas en la superficie externa y las grafitadas son muy particulares de la fase Kuntur Wasi. Es probable que durante esta fase las técnicas o las vasijas mismas hayan sido introducidas desde el exterior, probablemente desde la costa norte, donde se desarrolló el estilo Cupisnique.

Por otra parte, *Kuntur Wasi Rojo sobre Anaranjado* (Figs. 10, 12. 8-11), muy representativo también de esta fase, no se encuentra en la costa norte sino en sitios de la sierra norte, como Huacaloma en la cuenca de Cajamarca, La Pampa en la parte alta del río Santa en Ancash, Kotosh en la cuenca de Huánuco, y la Galería de las Ofrendas de Chavín de Huántar.³ Es una cerámica pintada con diseños en rojo sobre base anaranjada. Su arcilla es fina y compacta. En Huacaloma este tipo de cerámica se encuentra desde la fase Huacaloma Tardío, sigue en la fase EL (500 a.C. - 250 a.C.), y aparece hasta la fase Layzón (250 a.C. - 50 a.C.), pero su frecuencia es de apenas 1%; en cambio en Kuntur Wasi llega aproximadamente al 25% del total de fragmentos en los estratos que cubren la



Fig. 8. Cerámica tipo KW Gris Fino.



Fig. 9. Cerámica tipo KW Rojo Grafitado.

plaza circular de la fase Kuntur Wasi (Onuki 1995: 40-41, Tablas 4, 5). Con respecto a las formas, en Huacaloma la mayoría pertenece al tipo plato, mientras que en Kuntur Wasi donde es la forma más común, se encontraron además ollas con cuellos cortos, ollas sin cuellos y un fragmento de asa estribo. Aunque por su cantidad es probable que Kuntur Wasi haya sido un centro de producción de esta cerámica, no se puede desechar la posibilidad de que provenga de otro sitio de origen, porque su pasta y técnica son sumamente peculiares y no se observan en los otros tipos de vasijas del sitio.

Es preciso agregar que en Cerro Blanco no aparece ninguno de los tipos mencionados. En este sitio no hay estratos ni construcciones de las fases correspondientes a la fase Kuntur Wasi y a la siguiente, la fase Copa, por lo cual Cerro Blanco habría estado abandonado durante estas dos fases de Kuntur Wasi (Onuki 1995: 212). Aunque en Huacaloma se observan algunas vasijas correspondientes a las de la fase Kuntur Wasi, su cantidad es mínima y no son destacadas.

Algunos tipos pertenecientes a la fase Kuntur Wasi mantienen relación con la cerámica de las fases anterior y posterior, como v. g. *KW Rojo Pintado* (Fig. 12), generalmente con el borde pintado en rojo, que aparece con bastante frecuencia. En las otras fases, también se hallan vasijas con esta

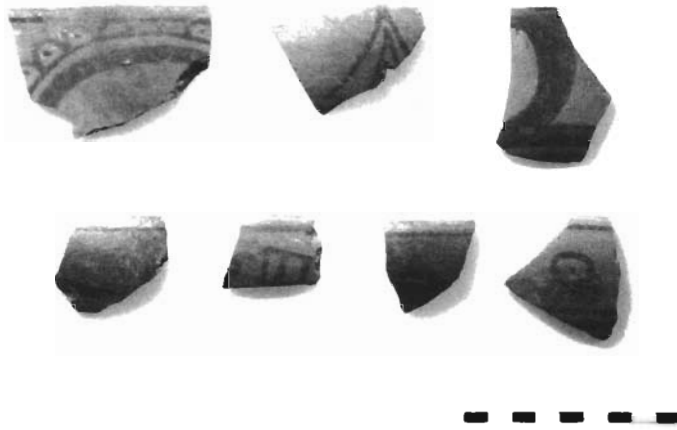

Fig. 10. Cerámica tipo KW Rojo sobre Anaranjado.

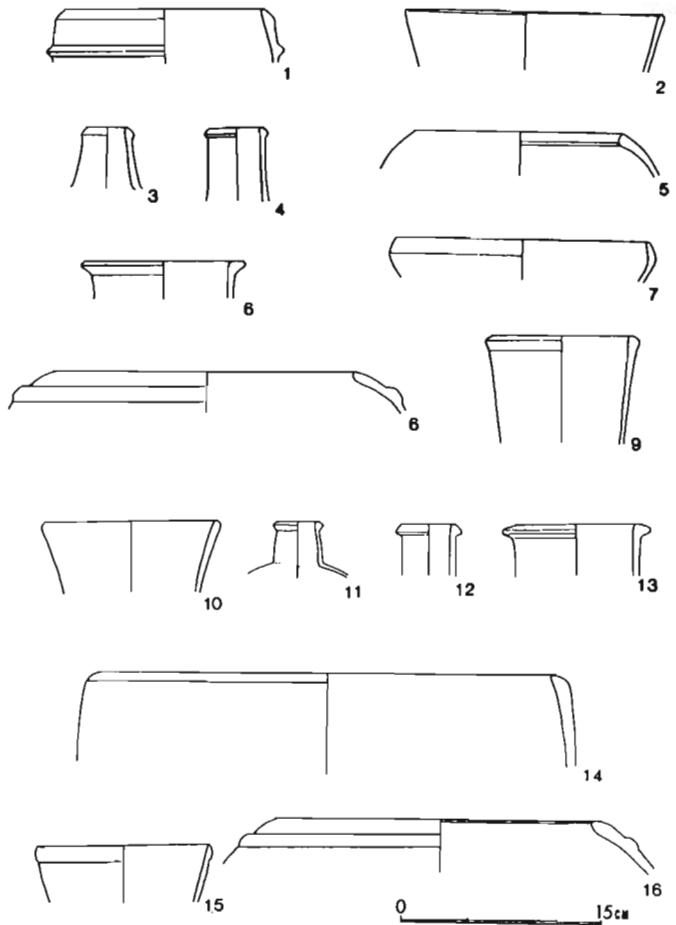

Fig. 11. Formas de los tipos de cerámica de la fase Kuntur Wasi (1). 1-6. KW Negro Fino, 7-9. KW Negro Grafitado, 10-13. KW Rojo Fino, 14-16, KW Rojo Grafitado.

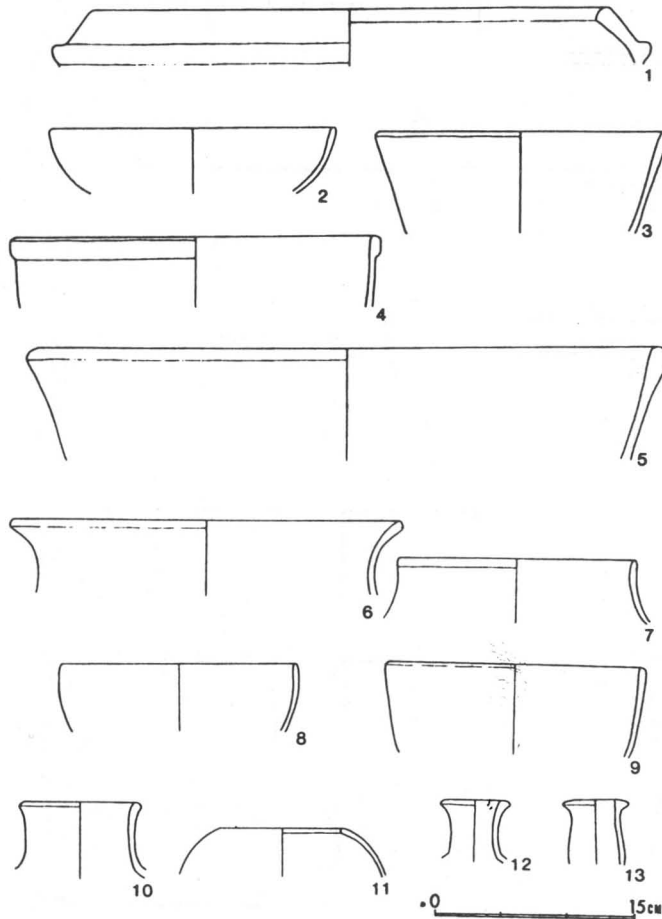

Fig. 12. Formas de los tipos de cerámica de la fase Kuntur Wasi (2). 1-7. KW Rojo Pintado, 8-11. KW Rojo sobre Anaranjado, 12-13. KW Gris Fino.

decoración, pero las de la fase Kuntur Wasi tienen mayor variedad de formas, como platos, ollas con cuello y sin cuello. *KW Marrón*, una cerámica de acabado tosco en color marrón sin engobe, también tiene semejanza con la cerámica de la fase Idolo.

3. El Complejo Sangal

Se ha encontrado un conjunto de vasijas con elementos distintivos a las de las otras fases. Por el momento se le ha denominado "Complejo Sangal". Hasta ahora la mayoría fue excavada en el relleno sobre la plaza circular, construida durante la fase Kuntur Wasi. Se trata de un estrato de unos 2,3 metros de espesor. Debido a que el material cerámico no está asociado a piezas de la fase Copa, se piensa que la del complejo Sangal es anterior a ésta. Aunque la relación cronológica del complejo Sangal con la fase Kuntur Wasi no está totalmente aclarada, por el momento se inclina a la hipótesis que se trata de un estrato de una etapa posterior a la fase Kuntur Wasi.

La cerámica del complejo Sangal se caracteriza por un cuenco de color marrón de los tipos *SG Marrón Inciso* (Fig. 13, 1-4), *SG Marrón Pulido* y *SG Marrón Líneas Bruñidas*. Los bordes siempre están biselados o engrosados exteriormente. Aunque esta forma de borde se encuentra en poca cantidad en la cerámica de la fase Kuntur Wasi, no aparece en el resto de las fases. La segunda

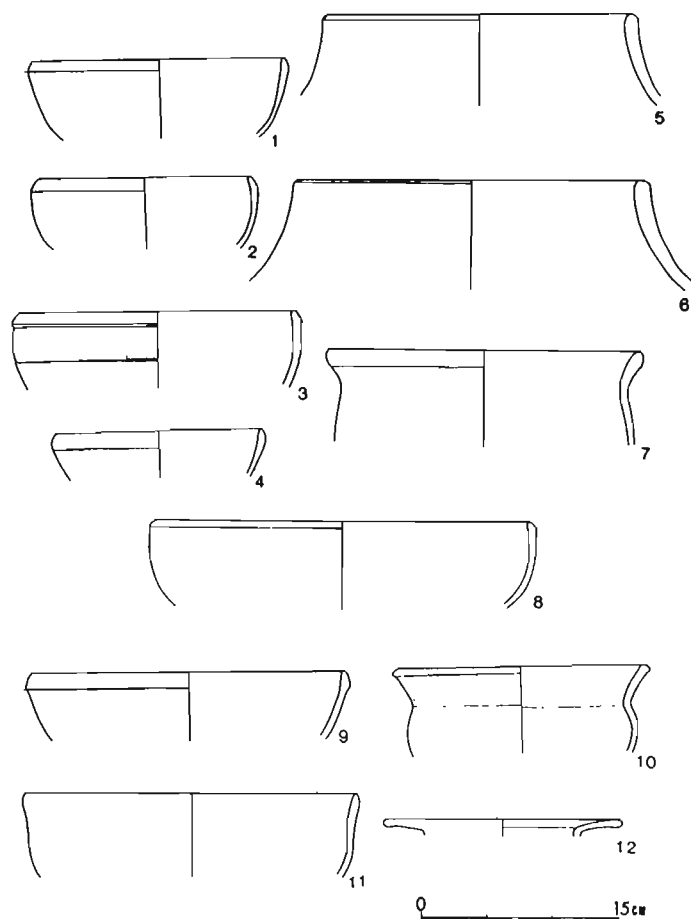

Fig. 13. Formas de los tipos de cerámica del Complejo Sangal. 1-4. SG Marrón Inciso, 5-7. SG Rojo Engobado, 8-12. SG Marrón Líneas Bruñidas.

característica del complejo es la alta frecuencia de las vasijas rojas *SG Rojo Engobado*, *SG Rojo Pintado* y *SG Rojo Líneas Bruñidas* (Fig. 13, 8-12). En los sitios Huacaloma y Cerro Blanco no aparece cerámica que corresponda directamente a la del complejo Sangal.

4. La fase Copa

La mayor cantidad de cerámica obtenida en el sitio Kuntur Wasi pertenece a la fase Copa. Durante esta fase casi no se observan ya las características de la cerámica de la fase Kuntur Wasi. Se caracteriza en primer lugar por la alta frecuencia de vasijas de color rojo, especialmente cuencos abiertos de los tipos *CP Rojo Pintado*, *CP Rojo Inciso*, *CP Rojo y Blanco* (Figs. 14, 18. 5-7), *CP Rojo Pulido* (Fig. 18. 8-12), *CP Blanco sobre Rojo* (Fig. 15) y *CP Rojo Inciso*. Los fragmentos de estos tipos llegan casi a la mitad del total de las piezas recuperadas de esta fase (Onuki 1995: 44-45, Tabla 8, 9).

En segundo lugar, la decoración se caracteriza por el diseño geométrico de incisión fina sobre la arcilla seca presente en los tipos *CP Marrón Inciso A* (Fig. 17. 5-9), *CP Marrón Inciso B* (Figs. 16, 17, 21), y *CP Rojo Inciso*. *CP Marrón Inciso B* con sus formas de taza abierta semiesférica y taza abierta con pared recta e inclinada muestra gran variedad de diseños, en los que se combinan la línea

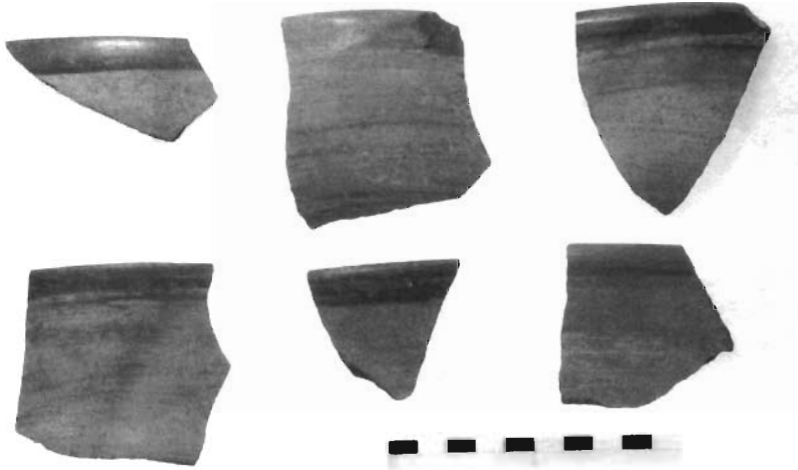

Fig. 14. Cerámica CP Rojo y Blanco.

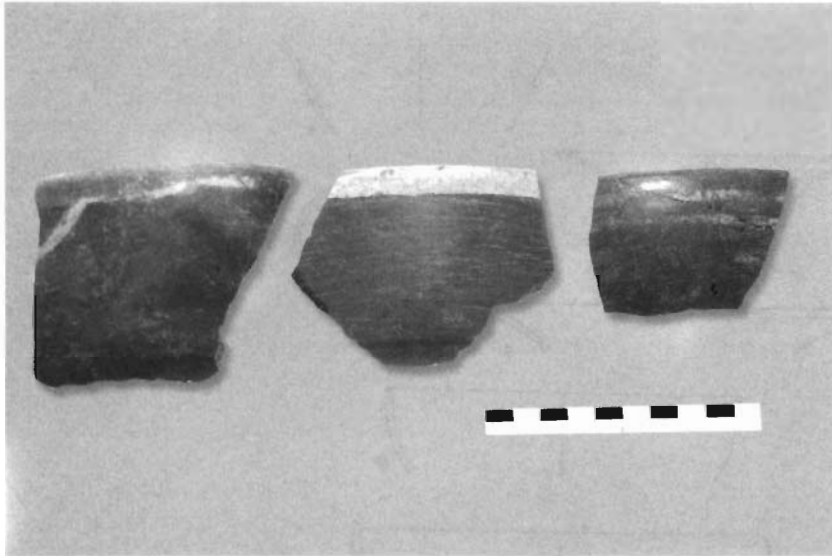

Fig. 15. Cerámica CP Blanco sobre Rojo.

recta horizontal, vertical u oblicua, triángulo, cuadrado, escalera y círculo concéntrico, además de círculos con puntos. Debido a la gran variedad de diseños es muy difícil encontrar vasijas con diseños completamente idénticos. En la fase Kuntur Wasi y el complejo Sangal se encuentran vasijas que llevan el mismo tipo de decoración, pero en la fase Copa el pulido de la superficie no es tan logrado. Los bordes no están biselados o engrosados como en el Complejo Sangal, sino que son puntiagudos o redondeados.

En Huacaloma se encuentran vasijas semejantes a los tipos *CP Marrón Inciso B* y *CP Rojo Inciso*. Aunque no aparecen en gran cantidad, estas vasijas son características de la fase EL. Los diseños son círculos concéntricos, círculos con puntos, cuadrículas y líneas rectas, elementos observados en la fase Copa de Kuntur Wasi, pero su variedad es más reducida. En Huacaloma también se observan fragmentos correspondientes a *CP Rojo y Blanco* y *CP Blanco sobre Rojo*, aunque en poca cantidad, de modo que si bien la cerámica de Huacaloma y Kuntur Wasi tienen algunas características comunes, existe una clara diferencia de frecuencia entre los dos sitios. Los tipos más frecuentes en esta fase son *CP Marrón* y *CP Marrón Tosco* (Fig. 18), ambas sin engobe. La forma predominante es la olla con cuello corto.

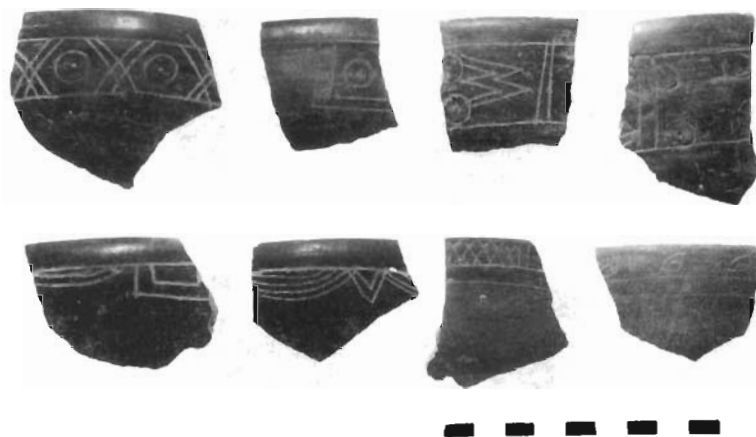

Fig. 16. Cerámica CP Marrón Inciso B.

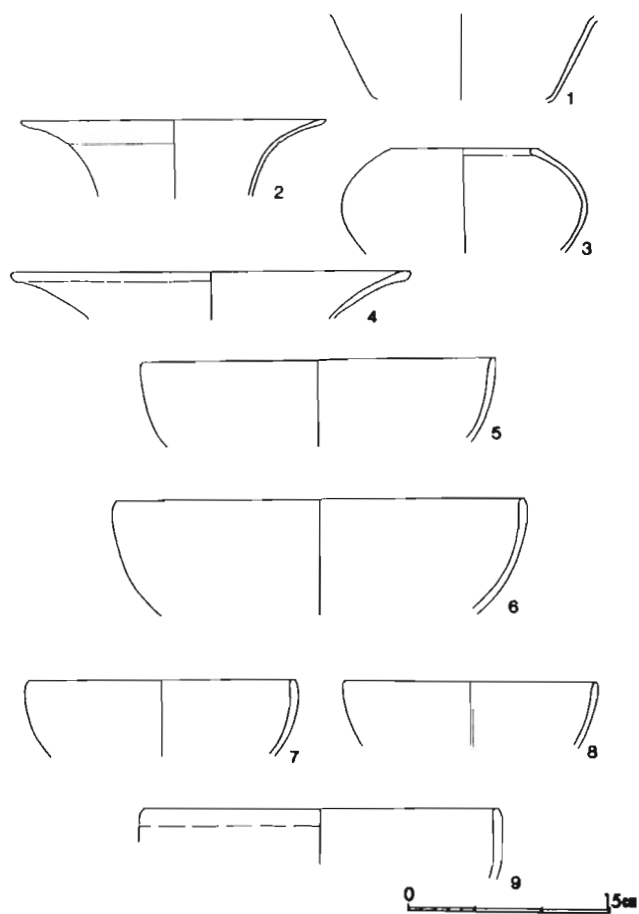

Fig. 17. Formas de los tipos de cerámica de la fase Copa (1). 1-4. CP Marrón Inciso A, 5-9. CP Marrón Inciso B.

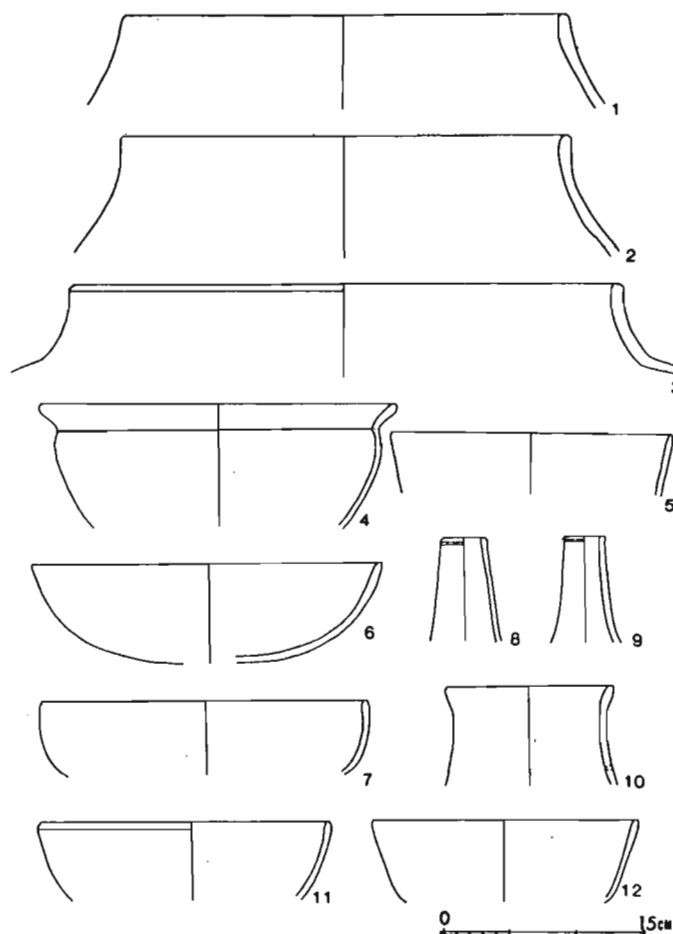

Fig. 18. Formas de los tipos de cerámica de la fase Copa (I). 1-4. CP Marrón Tosco, 5-7. CP Rojo y Blanco, 8-12. CP Rojo Pulido.

5. La fase Sotera

La fase Sotera es la última fase de ocupación en el sitio y también el último momento del Periodo Formativo. Aunque la reducida cantidad de fragmentos de la fase Sotera no permite una buena caracterización, corresponde a la fase Layzón de Huacaloma y del sitio Layzón. Es muy posible que Kuntur Wasi haya recibido influencia del valle de Cajamarca. Aunque en la primera etapa de investigación se establecieron solamente tres tipos (Onuki 1995) se pueden determinar otros más que se presentarán en un informe en preparación basado en los datos obtenidos hasta la temporada de 1997. La decoración representativa de esta fase es pintura roja sobre la superficie blanca. Los diseños son frecuentemente geométricos. Acerca de la forma, el borde del cuenco generalmente está biselado hacia el interior.

III. La fase Kuntur Wasi y el problema Chavín

1. La cerámica de Kuntur Wasi y el concepto de Janabarriu

En 1975, luego de investigar las zonas de ocupación doméstica alrededor del complejo monumental de templos de Chavín de Huántar, R. L. Burger estableció tres fases locales, Urabarriu



Fig. 19. Taza con decoración incisa del entierro A-Tm2 (fase Kuntur Wasi), KW Negro Fino.



Fig. 20. Botella de asa estribo del entierro A-Tm3 (fase Kuntur Wasi), KW Negro Fino.



Fig. 21. Cuenco semiesférico con diseño geométrico del entierro G-Tm4 (fase Copa). CP Marrón Inciso B.

(850 a.C. - 460 a.C.), Chakinani (460 a.C. - 390 a.C.) y Janabarriu (390 a.C. - 200 a.C.) (Burger 1981, 1984). Seguidamente presentó su concepto de Horizonte Chavín (Burger 1988, 1992, 1998). Estos trabajos de Burger han ejercido una gran influencia sobre estudios posteriores del Periodo Formativo de los Andes Centrales.

El tema principal sostenido por Burger se refiere a la amplitud de la distribución de vasijas relacionadas con la fase Janabarriu, considerando este fenómeno como la extensión de la ideología del culto Chavín. El límite norte de la cerámica similar a Janabarriu y vinculada al culto Chavín se encontraría en Pacopampa, para la sierra, y en Puerto de Etén, en la cuenca de Lambayeque-La Leche para la costa, mientras que el límite sur se hallaría en el valle de Ica. Kuntur Wasi también se incluiría en la zona de difusión, de acuerdo a los datos de Carrión Cachot (Burger 1988: 135-137, Tabla 2). Burger piensa que el culto Chavín, teniendo el carácter del “culto regional”, no excluyó los “cultos locales” sino que coexistió con ellos sin interrumpir sus actividades.

Para discutir esta hipótesis se deben considerar dos problemas fundamentales: la definición de lo que significa “cerámica relacionada con Janabarriu” y la validez de los conceptos “Horizonte Chavín” y “culto Chavín”. En el caso de Kuntur Wasi la mayor parte de los rasgos de la cerámica relacionada con Janabarriu, según lo sostenido por Burger (Burger 1988: 133-134), aparece en la fase Kuntur Wasi: 1) botellas con asa estribo, base plana, gollete curvo convexo o recto y borde engrosado de labio semiplano o redondeado (*KW Negro Fino*, *KW Negro Grafitado*, *KW Rojo Fino* y *KW Gris Fino*), 2) cuencos con bordes biselado al exterior y base plana (*KW Negro Fino*, *KW Negro Grafitado* y *KW Marrón Alisado*), 3) olla sin cuello con bordes engrosados y labios redondeados o planos (*KW Negro Fino*, *KW Rojo Pintado* y *KW Marrón*), 4) repetición de diseños de círculos, círculos con puntos, círculos concéntricos hechos por incisión (*KW Negro Fino*, *KW Negro Grafitado* y *KW Rojo Grafitado*), 5) decoración hecha por incisiones anchas sobre pasta semiseca (*KW Negro Fino*, *KW Rojo Fino*, *KW Rojo Grafitado*, *KW Rojo Oscuro* y *KW Gris Fino*), 6) amplia gama de tratamiento de la superficie externa incluyendo *rocker-stamping*, aplicaciones, impresiones dentadas y peinado (*KW Negro Fino*, *KW Negro Grafitado*, *KW Rojo Fino*, *KW Marrón* y *KW Gris Fino*), y 7) uso de grafito sobre incisiones anchas en vasijas engobadas de rojo (*KW Rojo Grafitado*).

De estos rasgos el segundo se encuentra también en el Complejo Sangal y el cuarto es muy típico de las vasijas de la fase Copa (450 a.C. - 250 a.C.), contemporánea de la fase Janabarriu (390 a.C. - 200 a.C.). Sin embargo, en la fase Copa no se encuentran los otros rasgos mencionados. En

suma, este conjunto de cerámica aparece en la fase Kuntur Wasi (700 a.C. - 450 a.C.) característicamente en el sitio que es anterior a la fase Janabarriu. El propio Burger mismo sostuvo que los contextos funerarios de la fase Kuntur Wasi eran aproximadamente contemporáneos de la fase Janabarriu considerando los rasgos de sus ofrendas (Burger 1992: 205)⁴ pero, de acuerdo a los fechados radiocarbónicos, la fase Kuntur Wasi es anterior a la fase Janabarriu.

De modo que en el caso de Kuntur Wasi, la hipótesis de Burger no concuerda con los fechados de ambos sitios. Igualmente, si otros sitios tuvieran cerámica relacionada con Janabarriu, se tendría que confirmar si su aparición en cada sitio es cronológicamente anterior o posterior a la fase Janabarriu. Además, los siete rasgos alfareros que Burger ha presentado como atributos de la cerámica Janabarriu, difundida por la mayor parte de la costa y la sierra durante el Horizonte Temprano, representan en cierto modo una clasificación demasiado amplia para interpretar la existencia de dichos rasgos como evidencia de la aceptación del culto Chavín. Es decir, de acuerdo a lo sostenido por Burger, el área de difusión de la cerámica relacionada también podría cubrir la mayor parte de los Andes Centrales. Debería considerarse cuidadosamente los contextos en los cuales aparecen los nuevos rasgos dentro de la cerámica en las secuencias ocupacionales de cada sitio.

En el caso de Kuntur Wasi, las vasijas de la fase Idolo comparten rasgos comunes con las de la fase Pacopampa del sitio Pacopampa y de la fase Huacaloma Tardío del sitio Huacaloma en la sierra norte del Perú. Al inicio de la fase Kuntur Wasi las construcciones de la fase anterior fueron totalmente cubiertas, construyéndose un nuevo centro ceremonial. Las vasijas ceremoniales también cambiaron totalmente. Al mismo tiempo los contextos funerarios con sus objetos oasociados, entre los que se cuentan objetos de oro, se construyeron por debajo del piso de la nueva plataforma y se elaboraron los monolitos de piedra. Todo lo observado sugiere que el inicio de la fase Kuntur Wasi implicó un cambio radical.

Llama la atención que tanto las vasijas en general como los objetos de oro de los entierros de la fase Kuntur Wasi tengan mucha similitud con el estilo Cupisnique. Las vasijas monocromas negras o rojas, de acabado muy fino de superficie, técnica del grafitado, decoración barroca, formas de botella con asa estribo e iconografía de jaguares y serpientes, etc., provienen todas de la tradición alfarera de la costa norte. Es también muy posible que se iniciara la metalurgia del oro en la parte costeña del norte del Perú. Comparando las colecciones de los objetos de oro del Formativo que presenta Alva (Alva 1992), los estilos de Kuntur Wasi comparten semejanzas con algunas piezas de Chongoyape, Zaña B y Cerro Corbacho de acuerdo a su clasificación. La forma de las estructuras de los entierros (A-Tm1-4) de Kuntur Wasi tienen semejanza estrecha con algunos de los entierros de los cementerios de Palenque y Barbacoa investigados por Larco, un tipo de pozo de casi dos metros de profundidad con cámara lateral cerrada por piedras para depositar el individuo (Larco 1941: Fig. 225).

Onuki sostiene que es muy posible que al inicio de la fase Kuntur Wasi se haya producido la intrusión de un grupo humano proveniente de la costa norte (Onuki 1995: 210-212). Además, como se mencionará más abajo, según los fechados radiocarbónicos los abandonos de los centros ceremoniales de la costa norte y el inicio de la fase Kuntur Wasi coinciden. En cambio, resulta más difícil encontrar evidencias para interpretar la aparición del nuevo carácter en Kuntur Wasi como aceptación del "culto Chavín" de la fase Janabarriu.

2. La cerámica de Kuntur Wasi y la Galería de las Ofrendas de Chavín de Huántar

Queda por comparar la cerámica de Kuntur Wasi con aquella de la Galería de las Ofrendas de Chavín de Huántar (Lumbreras 1993).

La Galería de las Ofrendas es un recinto cerrado y subterráneo, construido al norte de la Plaza Circular del Templo Antiguo de Chavín de Huántar. Se encontraron unos 800 artefactos, principalmente de cerámica, y más de 3000 huesos de animales y humanos. Según Lumbreras, "los artefactos asociados no corresponden a una sola cultura o lugar, sino que contienen restos de diferentes procedencias y tradiciones" (Lumbreras 1993: 351).

Lumbreras ha clasificado la cerámica de la Galería de las Ofrendas en tres categorías como “cerámica ordinaria”, “cerámica Chavín” y “cerámica no-Chavín”, subdivididas en estilos.

Dentro de la categoría “cerámica no-Chavín” que no corresponde a la tradición estilística del sitio de Chavín, aparecen dos tipos, “Raku” y “Wacheqsa”, cuyos orígenes Lumbreras considera probablemente asociados a la cerámica del estilo Cupisnique de la costa norte del Perú. Estos tipos se encuentran también en la fase Kuntur Wasi. La botella con asa estribo anular que tiene reborde engrosado hacia el exterior y decoración modelada en relieve del estilo “Raku B”, corresponde en parte al *KW Negro Fino*. En el estilo “Wacheqsa A”, la cerámica que lleva la aplicación del grafito en zonas sobre una superficie engobada roja, tiene la misma técnica de decoración de *KW Rojo Grafitado* y la botella con la superficie completamente grafitada del estilo “Wacheqsa B” corresponde a *KW Negro Grafitado*.

Es muy posible que al menos una parte de las vasijas de la Galería, como las de “Raku” y “Wacheqsa”, hayan sido importadas de la costa norte como en el caso de Kuntur Wasi. Además, teniendo en cuenta que tanto la Galería de las Ofrendas como las otras galerías se agregaron al conjunto del Templo Antiguo en la parte posterior de la primera fase de Chavín de Huántar (Lumbreras 1993: 59), el establecimiento de la Galería podría ser aproximadamente contemporáneo a la fase Kuntur Wasi, o sea alrededor de 800 a.C.

Por otra parte, en el caso de la Galería de las Ofrendas hay más variedades, como los estilos “Floral”, “Dragoniano”, “Qotopukyo” y “Ofrendas”, es decir la “cerámica Chavín” de acuerdo a la clasificación de Lumbreras, que no se encuentran en la costa norte ni en Kuntur Wasi. Estas vasijas tienen técnicas de decoración e iconografías propias, y una parte de sus rasgos está asociado con el estilo de los objetos líticos muy particulares del sitio. Sin embargo, no sería correcto concluir que estos rasgos no se encuentran de ningún modo fuera de Chavín de Huántar. Por ejemplo, el estilo Dragoniano y su iconografía se encuentra en sitios de la costa central, como Ancón, Garagay y Cardal, anteriores a la Galería de las Ofrendas cronológicamente, aunque en poca cantidad. Parece que estos rasgos de cerámica, aceptándose por iconografía de la costa central, se perfeccionaron de modo más fino y se produjeron en más cantidad en Chavín de Huántar. En cambio no hay pruebas de la aceptación directa de estas cerámica e iconografía particulares a Chavín de Huántar en la mayor parte de los Andes Centrales.

En la Galería de las Ofrendas se encontró otro tipo de cerámica común a la fase Kuntur Wasi, la cerámica “Mosna”. Esta cerámica correspondiente a *KW Rojo sobre Anaranjado* no se encuentra en la costa. Aunque se ha encontrado en Huacaloma, La Pampa y Kotosh en la sierra norte, no se conoce su existencia en otros sitios.

IV. Consideraciones finales

En este artículo se ha descrito brevemente las vasijas de Kuntur Wasi y se las comparó con las de los sitios de las inmediaciones, como Huacaloma y Cerro Blanco, así como con Chavín de Huántar. Los datos de la cerámica de Kuntur Wasi son muy significativos para completar la secuencia cronológica del Formativo en la sierra norte del Perú. Como hemos visto, en la fase Kuntur Wasi las vasijas finas se asemejan mucho más a las del estilo Cupisnique de la costa norte que a las de Janabarriu. Los objetos de oro encontrados en los entierros de la misma fase secundaria este punto.

Onuki ha propuesto un cuadro cronológico del Formativo según fechas radiocarbónicas (Onuki 1994: 88-91; 1995: 210-213). Según éste, mientras la mayoría de los centros ceremoniales de la costa y el estilo Cupisnique existían aproximadamente de 1700 a 700 a.C., en la sierra se daban otras tradiciones como la fase Huacaloma Temprano, la fase La Conga (en el sitio Cerro Blanco), Pandanche A, seguidas por la fase Huacaloma Tardío y la fase Pacopampa-Pacopampa. Sin embargo, los sitios arqueológicos en la costa norte y central desaparecieron alrededor de 800 a.C. - 700 a.C. por causas desconocidas. El estilo siguiente es el de Salinar, con fecha aproximada de 200 a.C. Onuki denominó este vacío de información de alrededor de 500 años “Blanco costero”. Por otra parte, casi al mismo

tiempo los duplicados de los estilos de la costa norte aparecen en la sierra como Kuntur Wasi, Pacopampa y Galería de las Ofrendas de Chavín de Huántar.

Elera postula que dos sitios arqueológicos de Cupisnique, Puémape y Morro de Etén fueron severamente afectados por un fuerte Niño durante el Cupisnique Tardío y algunos grupos cupisniqueños se dirigieron hacia las partes altas y los valles del sur (Elera 1994: 246-249). Aunque tal catástrofe puede ser causa del abandono de los centros ceremoniales en la costa, no sería necesariamente la única. De todos modos es muy posible que hechos como el gran cambio ocurrido en la fase Kuntur Wasi del sitio Kuntur Wasi, el establecimiento de la Galería de las Ofrendas de Chavín de Huántar, junto al abandono masivo en la costa que se produjo alrededor de 800 a.C., estén íntimamente relacionados.⁵

Como ha mencionado Kaulicke en relación a los datos disponibles para los Andes centrales, el estilo Chavín no es una guía útil para entender el proceso cultural y social del Formativo (Kaulicke 1994: 272). Tampoco "la cerámica relacionada con Janabarriu" sería un índice suficiente para explicar lo ocurrido en el Formativo. Estos conceptos hacen muy ambiguos la variedad de estilos y su transformación tanto en Chavín de Huántar mismo como en otros sitios.⁶

Sin lugar a duda hubo un gran movimiento social en la mayor parte de los Andes centrales a comienzos del último milenio de la era pasada. Pero para aclarar este tema se tiene que acumular más datos arqueológicos, producto de investigaciones intensivas, que aclaren las secuencias de cada sitio. Faltan, sobre todo, muchos datos acerca de la costa norte, el área correspondiente al estilo Cupisnique.

Notas

¹ Se ha publicado un informe (Onuki 1995) y algunos artículos (Onuki 1990, 1997; Kato 1994; Matsumura et al. 1997) sobre la primera etapa de las investigaciones, los cuales incluyen otros datos como las edificaciones, los monolitos de piedra y los contextos funerarios.

² Los fechados de Carbono 14 no-calibrados obtenidos en la primera etapa de las excavaciones de Kuntur Wasi son:

Fase Idolo

TK-906	2860 ± 60 a.p. (910 ± 60 a.C.)	90KW-A104	(Temporada de 1990)
--------	--------------------------------	-----------	---------------------

Esta muestra procede de un relleno de tierra de un hoyo de la fase Idolo. En la misma tierra se encontraron fragmentos de cerámica de la Fase Idolo.

Fase Kuntur Wasi

TK-913	2710 ± 80 a.p. (760 ± 80 a.C.)	9KW-B5	(Temporada de 1989)
TK-908	2560 ± 60 a.p. (570 ± 60 a.C.)	9KW-B6 sur	(Temporada de 1990)
TK-912	2520 ± 60 a.p. (560 ± 50 a.C.)	9KW-B4 centro	(Temporada de 1989)
TK-910	2410 ± 50 a.p. (460 ± 50 a.C.)	9KW-B4	(Temporada de 1989)

Proceden de las excavaciones de las capas de relleno sobre la plaza circular hundida durante la fase Kuntur Wasi. En estas capas se encontraron fragmentos de la cerámica de la fase Kuntur Wasi y del complejo Sangal en cantidad, sin mezcla con la fase Idolo ni con la fase Copa.

Fase Copa

TK-915	2330 ± 40 a.p. (380 ± 40 a.C.)	9KW-C804	(Temporada de 1989)
TK-914	2260 ± 40 a.p. (310 ± 40 a.C.)	9KW-C705	(Temporada de 1989)

Muestras de las capas de tierra sobre los pisos de las construcciones de la fase Copa junto con los fragmentos de cerámica de la misma fase.

³ En las excavaciones de Kuntur Wasi en 1997 se han encontrado unos fragmentos de KW Rojo sobre Anaranjado en las capas de la fase Idolo, que no puede incluir los objetos de las fases posteriores. Por lo tanto se concluye que este tipo existe desde la primera fase del sitio, utilizándose en mayor cantidad durante la fase Kuntur Wasi. Esto no contradice los datos de Huacaloma, donde se encuentra este tipo en la fase Huacaloma Tardío cuyo inicio es contemporáneo a la fase Idolo.

⁴ Hay que agregar que cuando Burger presentó su libro (Burger 1992) no tenía acceso a los datos de los fechados radiocarbónicos de Kuntur Wasi publicados en 1995 (Onuki 1995).

⁵ Comparando con la secuencia de la cerámica de Cupisnique que presenta Elera (Elera 1994), una parte de los estilos de la fase Kuntur Wasi corresponden a su Cupisnique Tardío. Esto se puede ver en las “botellas de asa estribo redonda y rebordes en el gollete en representaciones míticas rodeados de puntuaciones, peinados, escarificados, etc.” En su fase anterior, Cupisnique Medio y Clásico, la botella se caracteriza por su asa estribo con arco formalmente rectangular y gollete alto que casi no se encuentran en la fase Kuntur Wasi. Los fragmentos de botellas con asa estribo obtenidos por Pozorski en el complejo Caballo Muerto en la parte baja del valle de Moche (Pozorski 1983: Fig. 25) tienen esta forma de Cupisnique Medio o Clásico. Raku A de la Galería de las Ofrendas en Chavín de Huántar también tiene carácter de Cupisnique Medio o Clásico por su forma de asa estribo.

Sin embargo, como se ha dicho en el texto, Raku B de la Galería de las Ofrendas, como las botellas de la fase Kuntur Wasi, corresponde a Cupisnique Tardío. Es muy difícil precisar cuándo se estableció la Galería de las Ofrendas (o que si coexistía con los centros de Cupisnique al menos en su fase tardía o se estableció después de sus abandonos) sólo por los estilos de cerámica. Faltan además muchos datos acerca de la cerámica y los fechados de la costa norte para confirmar la validez de la secuencia de Elera. Sin embargo, si ésta es aceptada se tienen que tomar en cuenta la existencia del estilo Cupisnique Tardío y la coexistencia de las dos fases de Cupisnique en la Galería de las Ofrendas. Eso significa que los objetos fueron importados del área de Cupisnique a la Galería al menos en Cupisnique Tardío, cuando iban a abandonarse o se habían abandonado los centros de la costa norte.

⁶ Lo que se plantea en este trabajo no implica que no hubieran existido de ningún modo intercambios entre Chavín de Huántar y los otros centros ceremoniales de la fase Janabarriu. Al contrario y sin ninguna duda, Chavín de Huántar era uno de los centros importantes de interacción del Formativo Tardío. Por ejemplo, al menos en una parte de la cerámica de la fase Chavín del sitio de Kotosh (600-250 a.C.) se puede observar una similitud directa con la cerámica Janabarriu. También llama la atención que en la fase anterior (la fase Kotosh) hay cerámica que se asemeja a la de la fase Urabarriu. Eso permite pensar que a los sitios del alto Huallaga había llegado una nueva ideología religiosa proveniente de Chavín de Huántar de una manera directa en un determinado momento y plazo. Sin embargo, de todos modos es necesario considerar al “fenómeno Janabarriu” dentro de un espacio más limitado que lo que Burger presenta.

REFERENCIAS

Alva, W.

1992 Orfebrería del Formativo, en: J. A. de Lavalley (ed.), *Colección Arte y Tesoros del Perú: Oro del Antiguo Perú*, Banco de Crédito del Perú, 17-116, Lima.

Burger, R. L.

1981 The Radiocarbon Evidence for the Temporal Priority of Chavin de Huantar, *American Antiquity* 46 (3), 592-602.

1984 *The Prehistoric Occupation of Chavin de Huantar, Peru*, University of California Press, Berkeley.

- 1988 Unity and Heterogeneity within the Chavin Horizon, en: R. W. Keatinge (ed.), *Peruvian Prehistory*, Cambridge University Press, Cambridge, 99-144.
- 1992 *Chavin and the Origins of Andean Civilization*, Thames and Hudson, London.
- 1998 *Excavaciones en Chavín de Huantar* (trad. de Burger 1984), Pontificia Universidad Católica del Perú, Lima.
- Kato, Y.**
- 1994 Resultados de las excavaciones en Kuntur Wasi, Cajamarca, en: L. Millones e Y. Onuki (eds.), *El mundo ceremonial andino*, 199-224, Horizonte, Lima.
- Kaulicke, P.**
- 1994 Los orígenes de la civilización andina, en: J. A. del Busto (ed.), *Historia General del Perú*, t. I., Brasa, Lima.
- Lumbreras, L. G.**
- 1993 Chavín de Huántar: Excavaciones en la Galería de las Ofrendas, *Materialien zur Allgemeinen und Vergleichenden Archäologie* 51, Kommission für Allgemeine und Vergleichende Archäologie des Deutschen Archäologischen Instituts, Philipp von Zabern, Mainz.
- Matsumura, H., Onuki Y., Kato Y., Matsumoto R., Ushino T., Seki Y., Inokuchi K. y H. Hashimoto**
- 1997 Human Remains from the Kuntur Wasi, Huacaloma, Loma Redonda and Kolguitin Sites in the Cajamarca Region, Peru, *Bulletin of the National Science Museum*, Series D, Vol.23, 1-28.
- Onuki, Y.**
- 1990 Recientes resultados de las excavaciones en Kuntur Wasi, Cajamarca. Informe preliminar, *Gaceta Arqueológica Andina* 5 (20), 59-66, Lima.
- 1994 Las actividades ceremoniales tempranas en la cuenca del Alto Hualлага y algunos problemas generales, en: L. Millones e Y. Onuki (eds.), *El mundo ceremonial andino*, 71-95, Horizonte, Lima.
- 1997 Ocho tumbas especiales de Kuntur Wasi, *Boletín de Arqueología PUCP* 1, 79-114.
- Onuki, Y. (ed.)**
- 1995 *Kuntur Wasi y Cerro Blanco: dos sitios del Formativo en el norte del Perú*, Hokusensha, Tokio.
- Pozorski, T.**
- 1983 The Caballo Muerto Complex and its Place in the Andean Chronological Sequence, *Annals of Carnegie Museum* 52, 1-40.
- Rosas, H. y R. Shady**
- 1970 *Pacopampa: un centro formativo en la sierra nor-peruana*, Seminario de Historia Rural Andina, Universidad Nacional Mayor de San Marcos, Lima.
- Terada, K. e Y. Onuki**
- 1982 *Excavations at Huacaloma in the Cajamarca Valley, Peru, 1979*, University of Tokyo Press, Tokio.
- 1985 *The Formative Period in the Cajamarca Basin, Peru: Excavations at Huacaloma and Layzón, 1982*, University of Tokyo Press, Tokio.
- 1988 *Las excavaciones en Cerro Blanco y Huacaloma, Cajamarca, Peru, 1985*, Andes Chosasisitu, Departamento de Antropología Cultural, Universidad de Tokio.